

OWNER'S MANUAL

# WASHING MACHINE

# MRTAMIRAAT.IR

## آقای تعمیرات

مرکز تعمیرات تخصصی لوازم خانگی

در شهر تهران



# mrtamiraat.ir



Before beginning installation, read these instructions carefully. This will simplify installation and ensure that the product is installed correctly and safely. Leave these instructions near the product after installation for future reference.

EN ENGLISH

FH4G1JCHK(0-9)N



MFL69962058  
Rev.00\_120717

[www.lg.com](http://www.lg.com)

Copyright © 2017 LG Electronics Inc. All Rights Reserved.

# TABLE OF CONTENTS

This manual may contain images or content different from the model you purchased.

This manual is subject to revision by the manufacturer.

<b>SAFETY INSTRUCTIONS .....</b>	<b>4</b>
IMPORTANT SAFETY INSTRUCTIONS .....	4
<b>INSTALLATION .....</b>	<b>10</b>
Parts .....	10
Accessories .....	10
Specifications .....	11
Installation Place Requirements .....	12
Unpacking and Removing Transit Bolts .....	13
Using Anti-Slip Sheets (Optional) .....	14
Wooden Floors (Suspended Floors) .....	14
Leveling the Appliance .....	15
Connecting the Water Supply Hose .....	15
Installing the Drain Hose .....	18
<b>OPERATION .....</b>	<b>19</b>
Using the Washing Machine .....	19
Sorting Laundry .....	20
Adding Cleaning Products .....	21
Control Panel .....	23
Programme Table .....	24
Option Programme .....	29
Dry (☀️) .....	33

تعمیرات لوازم خانگی

آقای تعمیرات

<b>SMART FUNCTIONS</b> .....	<b>35</b>
Using Smart ThinQ Application .....	35
Using Smart Diagnosis™ .....	37
<b>MAINTENANCE</b> .....	<b>38</b>
Cleaning Your Washing Machine .....	38
Cleaning the Water Inlet Filter .....	38
Cleaning the Drain Pump Filter .....	39
Cleaning the Dispenser Drawer .....	40
Tub Clean (Optional) .....	40
Caution on Freezing During Winter .....	41
<b>TROUBLESHOOTING</b> .....	<b>43</b>
Diagnosing Problems .....	43
Error Messages .....	46
<b>WARRANTY</b> .....	<b>48</b>

**MR TAMIRAT.IR**  
تعمیرات لوازم خانگی

آقای تعمیرات

The following safety guidelines are intended to prevent unforeseen risks or damage from unsafe or incorrect operation of the appliance.

The guidelines are separated into 'WARNING' and 'CAUTION' as described below.

 This symbol is displayed to indicate matters and operations that can cause risk. Read the part with this symbol carefully and follow the instructions in order to avoid risk.

 **WARNING**

This indicates that the failure to follow the instructions can cause serious injury or death.

 **CAUTION**

This indicates that the failure to follow the instructions can cause the minor injury or damage to the product.

## IMPORTANT SAFETY INSTRUCTIONS

 **WARNING**

To reduce the risk of explosion, fire, death, electric shock, injury or scalding to persons when using this product, follow basic precautions, including the following:

### Children in the Household

This appliance is not intended for use by persons (including children) with reduced physical, sensory or mental capabilities, or lack of experience and knowledge, unless they have been given supervision or instruction concerning use of the appliance by a person responsible for their safety. Children should be supervised to ensure that they do not play with the appliance.

**For use in Europe:**

This appliance can be used by children aged from 8 years and above and persons with reduced physical, sensory or mental capabilities or lack of experience and knowledge if they have been given supervision or instruction concerning use of the appliance in a safe way and understand the hazards involved. Children shall not play with the appliance. Cleaning and user maintenance shall not be made by children without supervision.

Children of less than 3 years should be kept away unless continuously supervised.

**Installation**

- Never attempt to operate the appliance if it is damaged, malfunctioning, partially disassembled, or has missing or broken parts, including a damaged cord or plug.
- This appliance should only be transported by two or more people holding the appliance securely.
- Do not install the appliance in a damp and dusty place. Do not install or store the appliance in any outdoor area, or any area that is subject to weathering conditions such as direct sunlight, wind, or rain or temperatures below freezing.
- Tighten the drain hose to avoid separation.
- If the power cord is damaged or the hole of the socket outlet is loose, do not use the power cord and contact an authorized service centre.
- Do not plug multiple socket outlets, an extension power cable or adapter with this appliance.

- This appliance must not be installed behind a lockable door, a sliding door or a door with a hinge on the opposite side to that of the appliance, in such a way that a full opening of the appliance door is restricted.
- This appliance must be grounded. In the event of malfunction or breakdown, grounding will reduce the risk of electric shock by providing a path of least resistance for electric current.
- This appliance is equipped with a power cord having an equipment-grounding conductor and a grounding power plug. The power plug must be plugged into an appropriate socket outlet that is installed and grounded in accordance with all local codes and ordinances.
- Improper connection of the equipment-grounding conductor can result in risk of electric shock. Check with a qualified electrician or service personnel if you are in doubt as to whether the appliance is properly grounded.
- Do not modify the power plug provided with the appliance. If it does not fit the outlet, have a proper outlet installed by a qualified electrician.

## Operation

- Do not attempt to separate any panels or disassemble the appliance. Do not apply any sharp objects to the control panel in order to operate the appliance.
- Do not repair or replace any part of the appliance. All repairs and servicing must be performed by qualified service personnel unless specifically recommended in this Owner's Manual. Use only authorized factory parts.

آقای تعمیرات

- Do not put animals, such as pets into the appliance.
- Keep the area underneath and around the appliance free of combustible materials such as lint, paper, rags, chemicals, etc.
- Do not leave the appliance door open. Children may hang on the door or crawl inside the appliance, causing damage or injury.
- Use new hose or hose-set supplied with the appliance. Reusing old hoses can cause a water leak and subsequent property damage.
- Do not put in, wash or dry articles that have been cleaned in, washed in, soaked in, or spotted with combustible or explosive substances (such as waxes, wax removers, oil, paint, gasoline, degreasers, drycleaning solvents, kerosene, petrol, spot removers, turpentine, vegetable oil, cooking oil, acetone, alcohol, etc.). Improper use can cause fire or explosion.
- Never reach into the appliance while it is operating. Wait until the drum has completely stopped.
- In case of flood, disconnect the power plug and contact the LG Electronics customer information centre.
- Do not push down the door excessively, when the appliance door is open.
- Do not touch the door during a high temperature programme.
- Do not use flammable gas and combustible substances (benzene, gasoline, thinner, petroleum, alcohol, etc.) near the appliance.
- If the drain hose or inlet hose is frozen during winter, use it only after thawing.
- Keep all washing detergents, softener and bleach away from children.

تعمیرات لایزہ خانگہ

آقای تعمیرات

- Do not touch the power plug or the appliance controls with wet hands.
- Do not bend the power cable excessively or place a heavy object on it.
- Do not wash rugs, mats, shoes or pet blankets, or any other items other than clothes or sheets, in this machine.
- This appliance must only be used for domestic household purposes and should not be used in mobile applications.
- If there is a gas leakage (isobutane, propane, natural gas, etc.), do not touch the appliance or power plug and ventilate the area immediately.

### **Technical Safety for Using the Dryer**

- Do not dry unwashed items in the appliance.
- Items that have been soiled with substances such as cooking oil, vegetable oil, acetone, alcohol, petroleum, kerosene, spot removers, turpentine, waxes and wax removers should be washed in hot water with an extra amount of detergent before being dried in the appliance.
- Never stop the appliance before the end of the drying cycle unless all items are quickly removed and spread out so that the heat is dissipated.
- Items such as foam rubber (latex foam), shower caps, waterproof textiles, rubber backed articles and clothes or pillows fitted with foam rubber pads should not be dried in the appliance.
- Fabric softeners, or similar products, should be used as specified by the fabric softener instructions.
- Remove all objects from pockets such as lighters and matches.
- The appliance is not to be used if industrial chemicals have been used for cleaning.



## Maintenance

- Securely plug the power plug in the socket outlet after completely removing any moisture and dust.
- Disconnect the appliance from the power supply before cleaning the appliance. Setting the controls to the OFF or stand by position does not disconnect this appliance from the power supply.
- Do not spray water inside or outside the appliance to clean it.
- Never unplug the appliance by pulling on the power cable. Always grip the power plug firmly and pull straight out from the socket outlet.

## Disposal

- Before discarding an old appliance, unplug it. Cut off the cable directly behind the appliance to prevent misuse.
- Dispose of all packaging materials (such as plastic bags and styrofoam) away from children. The packaging materials can cause suffocation.
- Remove the door before disposing of or discarding this appliance to avoid the danger of children or small animals getting trapped inside.

MR TAMIRAAAT.IR  
تعمیرات لوازم خانگی

آقای تعمیرات

## Parts

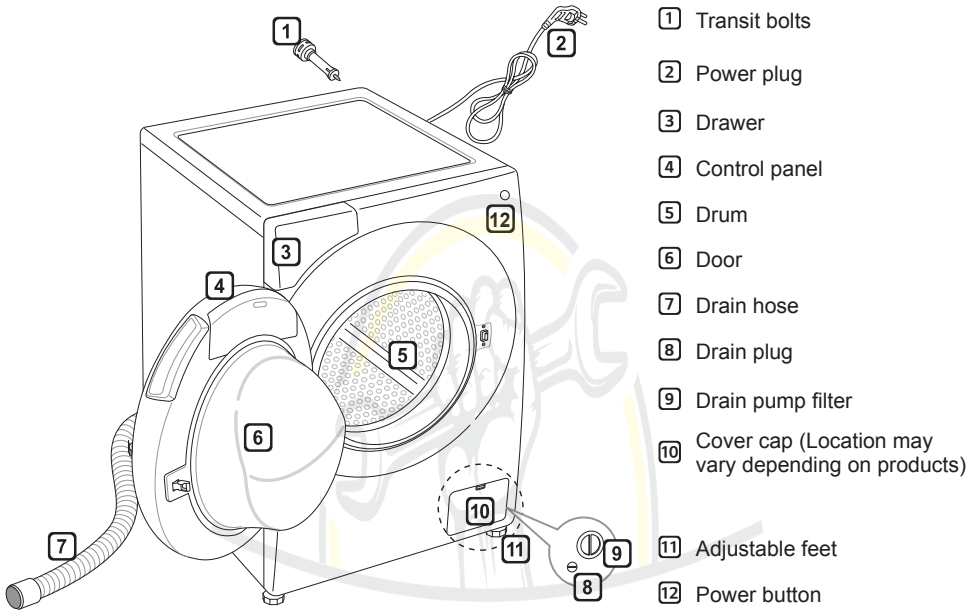

## Accessories

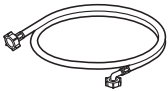

Cold supply hose (1 EA)  
 (Option: Hot (1 EA))



Spanner



Caps for covering transit bolt holes  
 (Optional)



Anti-slip sheets (2 EA)  
 (Optional)



Elbow bracket for securing drain hose  
 (Optional)



Tie strap (Optional)

## Specifications

Model	FH4G1JCHK(0-9)N
Wash Capacity	10.5 kg (Wash) / 7 kg (Dry)
Power Supply	220-240 V~, 50 Hz
Size	600 mm (W) x 610 mm (D) x 850 mm (H)
Product Weight	85 kg
Permissible Water pressure	0.1 - 1.0 MPa (1.0 - 10.0 kgf / cm <sup>2</sup> )

- Appearance and specifications may change without notice to improve the quality of the product.
- No further backflow protection required for connection to the water supply.



## Installation Place Requirements

### Location

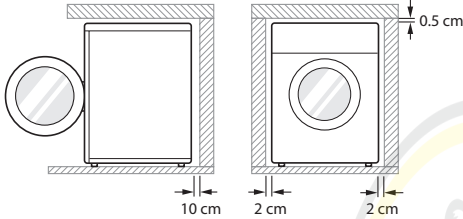

**Level floor** : Allowable slope under the entire appliance is 1°.

**Power outlet** : Must be within 1 meter of either side of the location of the appliance.

- Do not overload the outlet with more than one appliance.

**Additional Clearance** : For the wall, 10 cm: rear/2 cm: right & left side

- Do not place or store laundry products on top of the appliance at any time. These products may damage the finish or controls.

### ⚠ WARNING

- The plug must be plugged into an appropriate outlet that is properly installed and grounded in accordance with all local codes and ordinances.

### Positioning

- Install the appliance on a flat hard floor.
- Make sure that air circulation around the appliance is not impeded by carpets, rugs, etc.
- Never try to correct any unevenness in the floor with pieces of wood, cardboard or similar materials under the appliance.

- If it is impossible to avoid positioning the appliance next to a gas cooker or coal burning stove, an insulation (85x60 cm) covered with aluminum foil on the side facing the cooker or stove must be inserted between the two appliances.
- Do not install the appliance in rooms where freezing temperatures may occur. Frozen hoses may burst under pressure. The reliability of the electronic control unit may be impaired at temperatures below freezing point.
- Ensure that when the appliance is installed, it is easily accessible for an engineer in the event of a breakdown.
- With the appliance installed, adjust all four feet using the transit bolt spanner provided to ensure the appliance is stable, and a clearance of approximately 5 mm is left between the top of the appliance and the underside of any worktop
- If the appliance is delivered in winter and temperatures are below freezing, place the appliance at room temperature for a few hours before putting it into operation.

### ⚠ WARNING

- This equipment is not designed for maritime use or for use in mobile installations such as caravans, aircraft etc.

### Electrical Connection

- Do not use an extension cord or double adapter.
- Always unplug the appliance and turn off the water supply after use.
- Connect the appliance to an earthed socket in accordance with current wiring regulations.
- The appliance must be positioned so that the plug is easily accessible.
- Repairs to the appliance must only be carried out by qualified personnel. Repairs carried out by inexperienced persons may cause injury or serious malfunctioning. Contact your local service centre.

## Unpacking and Removing Transit Bolts

- Lift the appliance off the foam base.
  - After removing the carton and shipping material, lift the appliance off the foam base. Make sure the tub support comes off with the base and is not stuck to the bottom of the appliance.
  - If you must lay the appliance down to remove the carton base, always protect the side of the appliance and lay it carefully on its side. Do not lay the appliance on its front or back.

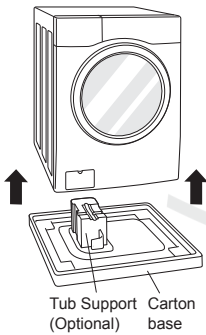

- Install the hole caps.
  - Locate the hole caps included in the accessory pack or attached on the back.

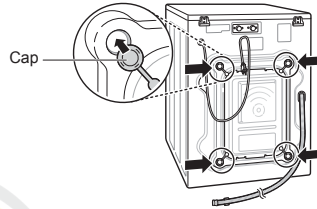

### NOTE

- Save the bolt assemblies for future use. To prevent damage to internal components, Do not transport the washing machine without reinstalling the transit bolts.
- Failure to remove transit bolts and retainers may cause severe vibration and noise, which can lead to permanent damage to the washing machine. The cord is secured to the back of the washing machine with a transit bolt to help prevent operation with transit bolts in place.

- Remove the bolt assemblies.
  - Starting with the bottom two transit bolts, use the spanner (included) to fully loosen all transit bolts by turning them counterclockwise. Remove the bolt assemblies by wiggling them slightly while pulling them out.

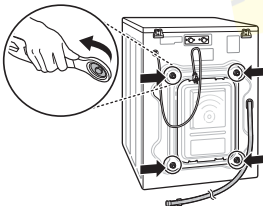

## Using Anti-Slip Sheets (Optional)

If you install the appliance on a slippery surface, it may move because of excessive vibration. Incorrect leveling may cause malfunction through noise and vibration. If this occurs, install the anti-slip sheets under the leveling feet and adjust the level.

- 1 Clean the floor to attach the anti-slip sheets.
  - Use a dry rag to remove and clean foreign objects and moisture. If moisture remains, the anti-slip sheets may slip.
- 2 Adjust the level after placing the appliance in the installation area.
- 3 Place the adhesive side of the anti-slip sheets on the floor.
  - It is most effective to install the anti-slip sheets under the front legs. If it is difficult to place the pads under the front legs, place them under the back legs.

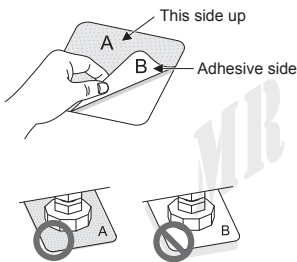

- 4 Ensure the appliance is level.
  - Push or rock the top edges of the appliance gently to make sure that the appliance does not rock. If the appliance rocks, level the appliance again.

### NOTE

- You can obtain anti-slip sheets from the LG Service Centre.

## Wooden Floors (Suspended Floors)

- Wooden floors are particularly susceptible to vibration.
- To prevent vibration we recommend you place rubber cups at least 15 mm thick of the each foot of the appliance, secured to at least two floor beams with screws.

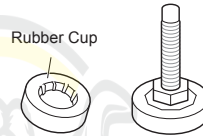

- If possible install the appliance in one of the corners of the room, where the floor is more stable.
- Fit the rubber cups to reduce vibration.

### NOTE

- Proper placement and leveling of the washing machine will ensure long, regular, and reliable operation.
- The washing machine must be 100% horizontal and stand firmly in position.
- It must not 'Seesaw' across corners under the load.
- The installation surface must be clean, free from floor wax and other lubricant coatings.
- Do not let the feet of the washing machine get wet. Failure to do so may cause vibration or noise.
- You can obtain rubber cups (p/no.4620ER4002B) from the LG Service Centre.

## Leveling the Appliance

If the floor is uneven, turn the adjustable feet as required (Do not insert pieces of wood etc. under the feet). Make sure that all four feet are stable and resting on the floor and then check that the appliance is perfectly level (Use a spirit level).

- Once the appliance is level, tighten the lock nuts up towards the base of the appliance. All lock nuts must be tightened.

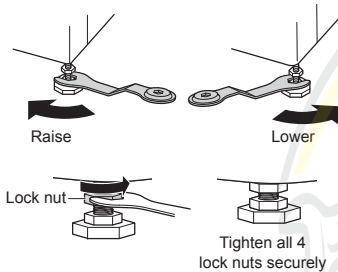

## Diagonal Check

- When pushing down the edges of the top plate diagonally, the appliance should not move up and down at all (check both directions). If the appliance rocks when pushing the machine top plate diagonally, adjust the feet again.

## NOTE

- Timber or suspended type flooring may contribute to excessive vibration and unbalance.
- If the washing machine is installed on a raised platform, it must be securely fastened in order to eliminate the risk of falling off.

## Connecting the Water Supply Hose

- Water pressure must be between 0.1 MPa and 1.0 MPa (1.0–10.0 kgf/cm<sup>2</sup>).
- Do not strip or crossthread when connecting supply hose to the valve.
- If the water pressure is more than 1.0 MPa, a decompression device should be installed.
- Periodically check the condition of the hose and replace the hose if necessary.

## Checking the Rubber Seal on the Water Supply Hose

Two rubber seals are supplied with the water inlet hoses. They are used for preventing water leaks. Make sure the connection to taps is sufficiently tight.

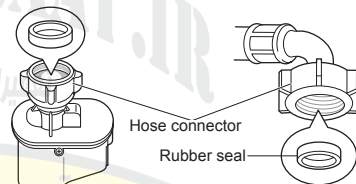
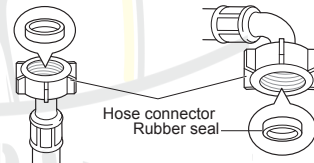

## Connecting Hose to Water Tap

### Connecting Screw-Type Hose to Tap with Thread

Screw the hose connector onto the water supply tap.

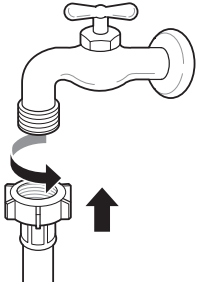

- 3 Push the adapter onto the end of the tap so that the rubber seal forms a watertight connection. Tighten the four fixing screws.

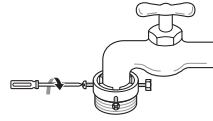

- 4 Push the supply hose vertically upwards so that the rubber seal within the hose can adhere completely to the tap and then tighten it by screwing it to the right.

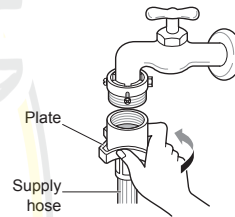

### Connecting Screw-Type Hose to Tap Without Thread

- 1 Loosen the four fixing screws.

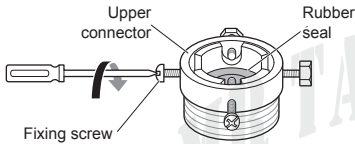

- 2 Remove the guide plate if the tap is too large to fit the adapter.

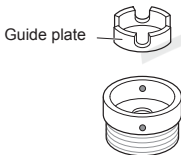

### Connecting One Touch Type Hose to Tap Without Thread

- 1 Unscrew the adapter ring plate and loose the four fixing screws.

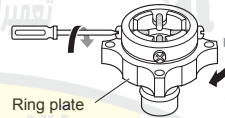

- 2 Remove the guide plate if the tap is too large to fit the adapter.

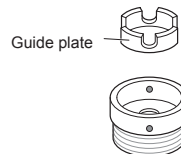



- 3 Push the adapter onto the end of the tap so that the rubber seal forms a watertight connection. Tighten the four fixing screws and the adapter ring plate.

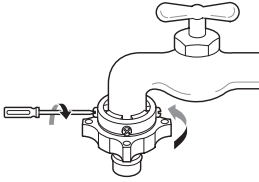

- 4 Pull the connector latch plate down, push the supply hose onto the adapter, and release the connector latch plate. Make sure the adapter locks into place.

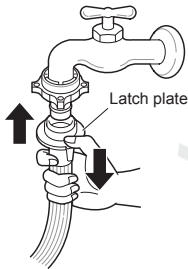

## Connecting Hose to Appliance

Attach the hot water line to the hot water supply on the back of the washer. Attach the cold water line to the cold water supply on the back of the washer.

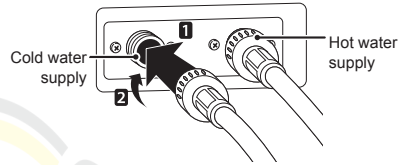

### NOTE

- After completing connection, if water leaks from the hose, repeat the same steps. Use the most conventional type of tap for the water supply. In case the tap is square or too big, remove the guide plate before inserting the tap into the adaptor.

## Using the Horizontal Tap

### Horizontal tap



### Extension tap

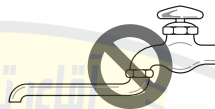

### Square tap



### NOTE

- Before connecting the supply hose to the water tap, turn on the water tap to flush out foreign substances (dirt, sand, sawdust, and etc.) in the water lines. Let the water drain into a bucket, and check the water temperature.

## Installing the Drain Hose

- The drain hose should not be placed higher than 100 cm above the floor. Water in the appliance may not drain or may drain slowly.
- Securing the drain hose correctly will protect the floor from damage due to water leakage.
- If the drain hose is too long, do not force it back into the appliance. This will cause abnormal noise.

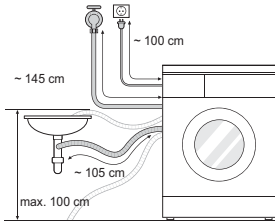

- When installing the drain hose to a sink, secure it tightly with string.
- Securing the drain hose correctly will protect the floor from damage due to water leakage.

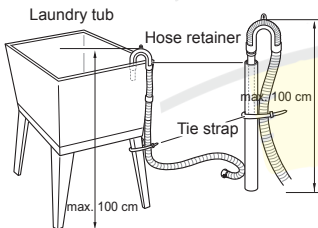
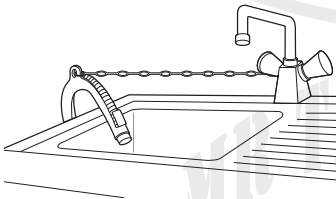

## Using the Washing Machine

Before the first wash, select a washing programme, allow the washing machine to wash without clothing. This will remove residue and water from the drum that may have been left during manufacturing.

- Sort laundry and load items.
  - Sort laundry by fabric type, soil level, colour and load size as needed. Open the door and load items into the washing machine.

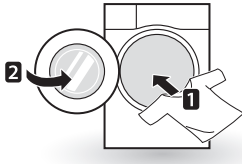

- Add cleaning products and/or detergent and softener.
  - Add the proper amount of detergent to the detergent dispenser drawer. If desired, add bleach or fabric softener to the appropriate areas of the dispenser.



- Turn on the washing machine.
  - Press the **Power** button to turn on the washing machine.

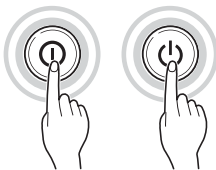

- Choose the desired washing cycle.
  - Press the cycle button repeatedly or turn the cycle selector knob until the desired cycle is selected.

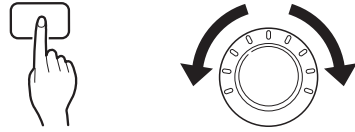

- Begin cycle.
  - Press the **Start/Pause** button to begin the cycle. The washing machine will agitate briefly without water to measure the weight of the load. If the **Start/Pause** button is not pressed within 15 minutes, the washing machine will shut off and all settings will be lost.



- End of cycle.
  - When the cycle is finished, a melody will sound. Immediately remove your clothing from the washing machine to reduce wrinkling. Check around the door seal when removing the load for small items that may be caught in the seal.

### NOTE

- The button cannot be recognized when the door is open. Press again after closing the door.

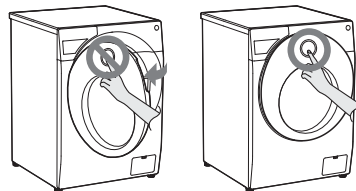

## Sorting Laundry

### 1 Look for a care label on your clothes.

- This will tell you about the fabric content of your garment and how it should be washed.
- Symbols on the care labels.



Normal machine wash

Permanent press

Delicate

Hand wash

Do not wash

### 2 Sorting laundry.

- To get the best results, sort clothes into loads that can be washed with the same wash cycle.
- Different fabrics need to be washed at varying temperatures and spin speeds.
- Always sort dark colours from pale colours and whites. Wash separately as dye and lint transfer can occur causing discolouration of white and pale garments. If possible, do not wash heavily soiled items with lightly soiled ones.
- Soil (Heavy, Normal, Light) :  
Separate clothes according to amount of soil.
- Colour (White, Lights, Dark):  
Separate white fabrics from coloured fabrics.
- Lint (Lint producers, Collectors):  
Wash lint producers and lint collectors separately.

### 3 Caring before loading.

- Combine large and small items in a load. Load large items first.
- Large items should not be more than half the total wash load. Do not wash single items. This may cause an unbalanced load. Add one or two similar items.
- Check all pockets to make sure that they are empty. Items such as nails, hair clips, matches, pens, coins and keys can damage both your washing machine and your clothes.



- Close zippers, hooks and strings to make sure that these items don't snag on other clothes.
- Pre-treat dirt and stains by brushing a small amount of detergent dissolved water onto stains to help lift dirt.
- Check the folds of the flexible gasket (gray) and remove any small articles.

### ⚠ CAUTION

- Check inside the drum and remove any items from a previous wash.

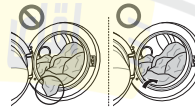

- Remove any clothing or items from the flexible gasket to prevent clothing and gasket damage.

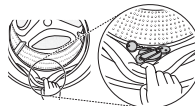

## Adding Cleaning Products

### Detergent Dosage



- Detergent should be used according to the instruction of the detergent manufacturer and selected according to type, colour, soiling of the fabric and washing temperature.
- If too much detergent is used, too many suds can occur and this will result in poor washing results or cause heavy load to the motor.
- If you wish to use liquid detergent follow the guidelines provided by the detergent manufacturer.
- You can pour liquid detergent directly into the main detergent drawer if you are starting the cycle immediately.
- Do not use liquid detergent if you are using Time delay, or if you have selected Pre Wash, as the liquid may harden.
- If too many suds occur, reduce the detergent amount.
- Detergent usage may need to be adjusted for water temperature, water hardness, size and soil level of the load. For best results, avoid oversudsing.
- Refer to the label of the clothes, before choosing the detergent and water temperature.
- When using the washing machine, use designated detergent for each type of clothing only:
  - General powdered detergents for all types of fabric
  - Powdered detergents for delicate fabric
  - Liquid detergents for all types of fabric or designated detergents only for wool
- For better washing performance and whitening, use detergent with the general powdered bleach.
- Detergent is flushed from the dispenser at the beginning of the cycle.

### NOTE

- Do not let the detergent harden. Doing so may lead to blockages, poor rinse performance or odour.
- Full load : According to manufacturer's recommendation.
- Part load : 3/4 of the normal amount
- Minimum load : 1/2 of full load

## Adding Detergent and Fabric Softener

### Adding Detergent

- Main wash only → 
- Pre wash+Main wash →  • 

### NOTE

- Too much detergent, bleach or softener may cause an overflow.
- Be sure to use the appropriate amount of detergent.

### Adding Fabric Softener

- Do not exceed the maximum fill line. Overfilling can cause early dispensing of the fabric softener, which may stain clothes. Close the dispenser drawer slowly.

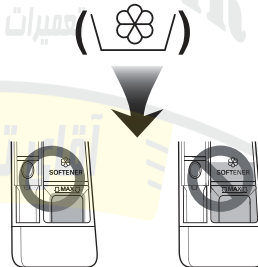

- Do not leave the fabric softener in the detergent drawer for more than 2 days (Fabric softener may harden).
- Softener will automatically be added during the last rinse cycle.
- Do not open the drawer when water is being supplied.
- Solvents (benzene, etc.) must not be used.

## NOTE

- Do not pour fabric softener directly on the clothes.

## Adding Water Softener

- A water softener, such as anti-limescale (e.g. Calgon) can be used to cut down on the use of detergent in extremely hard water areas. Dispense according to the amount specified on the packaging. First add detergent and then the water softener.
- Use the quantity of detergent required for soft water.



## Using Tablet

- 1 Open the door and put tablets into the drum.

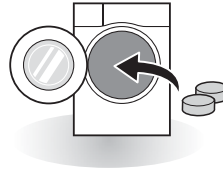

- 2 Load the laundry into the drum and close the door.

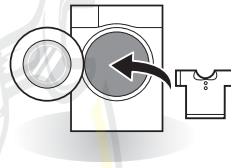

## Control Panel

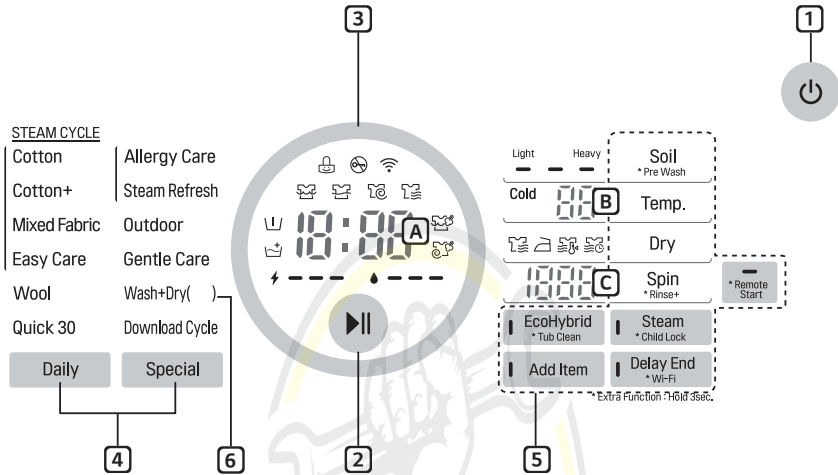

### 1 Power Button

- Press the **Power** button to turn the washing machine on.

### 2 Start/Pause Button

- This **Start/Pause** button is used to start the wash cycle or pause the wash cycle.
- If a temporary stop of the wash cycle is needed, press the **Start/Pause** button.

### 3 Display

- The display shows the settings, estimated time remaining, options, and status messages. When the product is turned on, the default settings in the display will illuminate.
- The estimated energy(⚡) and water(💧) consumptions are displayed before washing and the actual consumptions after washing.

- **A** : The display shows estimate time remaining. While the size of the load is being calculated automatically, blinking or 'Detecting' appears.
- **B** : The water temperature is displayed when pressing the **Temp.** button.
- **C** : The spin speed level is displayed when pressing the **Spin** button.

### 4 Programme Button

- Programmes are available according to laundry type.
- Lamp will light up to indicate the selected programme.

### 5 Options

- This allows you to select an additional programme and will light when selected.
- Use these buttons to select the desired programme options for the selected cycle.

### 6 Wash+Dry( )

- ( ) indicates the drying capacity, which varies on the models.

## Programme Table

### Washing Programme

Programme	Description	Fabric Type	Proper Temp.	Maximum Load
<b>Cotton</b>	Provides better performance by combining various drum motions.	Coloured fast garments (shirts, nightdresses, pajamas, etc.) and normally soiled cotton load (underwear).	40 °C (Cold to 95 °C)	Rating
<b>Cotton+</b>	Provides optimised washing performance for large amount of laundry with less energy consumption.		60 °C (Cold to 60 °C)	
<b>Easy Care</b>	Suitable for casual shirts that do not need ironing after washing.	Polyamide, acrylic, polyester.	40 °C (Cold to 60 °C)	4 kg
<b>Mixed Fabric</b>	Enables various fabrics to be washed simultaneously.	Various kind of fabrics except special garments (silk/delicate, sports wear, dark clothes, wool, duvet/curtains).	40 °C (Cold to 40 °C)	
<b>Allergy Care</b>	Helps to remove allergens such as house mites, pollen, and cat fur.	Cotton, underwear, pillow covers, bed sheets, baby wear	60 °C (60 °C to 95°C)	
<b>Wool</b>	Enables to wash wool fabrics. (Use detergent for machine-washable woolens).	Machine washable woolens with pure new wool only.	40 °C (Cold to 40 °C)	3 kg
<b>Steam Refresh</b>	Helps to remove wrinkles within 20 mins with steam (Clothes may be wet. You can put them on after hang out to dry for 10–30 min).	Cotton mixed, polyester mixed dress shirts, blouses	No choice	3 items
<b>Outdoor</b>	Suitable for sports wear such as jogging clothes and running wear.	Coolmax, gore-tex, fleece and sympatex	20 °C (Cold to 40 °C)	3 kg



Programme	Description	Fabric Type	Proper Temp.	Maximum Load
<b>Quick 30</b>	Provides fast washing time for small loads and lightly soiled clothes.	Lightly soiled colour laundry.	20 °C (Cold to 40 °C)	3 kg
<b>Gentle Care</b>	For hand and machine washable delicate clothes such as washable wool, lingerie, dresses etc. (Use detergent for machine washable wools).	Wool, hand washable clothes, delicate, easily damaged laundry.	20 °C (Cold to 30 °C)	1.5 kg
<b>Wash+Dry</b>	Provides a nonstop process of washing and drying in the same cycle.	A small amount of laundry which can be dried.	40 °C (Cold to 95 °C)	7 kg
<b>Download Cycle</b>	For downloadable programmes. If you did not download any programmes, the default is Rinse+Spin.			

- Water Temperature: Select the appropriate water temperature for chosen wash programme. Always follow garment manufacturer's care label or instructions when washing.

#### NOTE

- Neutral detergent is recommended.

MR TAMIRAAAT.IR  
تعمیرات لوازم خانگی

آقای تعمیرات

## Drying Programme

Programme	Description	Fabric Type	Maximum Load
<b>Normal</b> (☰☷)	For cottons. Select this programme to reduce cycle time and energy usage during the dry cycle.	Cotton or linen fabrics such as cotton towels, t-shirts, and linen laundries.	Rating
<b>Iron</b> (☰)	For easy iron, finish drying in damp condition.	Cotton or linen fabrics, ready to iron at the end of programme.	Rating
<b>Low Temp.</b> (☰☷)	For less clothes damage, it dries in low temperature.	Easy care textiles, synthetic fabrics suitable for Easy Care, Mix programme washable clothes	3.5 kg
<b>Time 30 min.</b> (☰☷)	You can change the drying time according to the maximum load.	Cotton, towel	0.5 kg
<b>Time 60 min.</b> (☰☷)			1,5 kg
<b>Time 120 min.</b> (☰☷)			3 kg

### NOTE

- Select maximum selectable spin speed of washing programme to ensure drying results.
- Where the amount of laundry to be washed and dried in one programme does not exceed the maximum weight permitted for the drying programme, washing and drying in one continuous sequence is recommended.

MR TAMBAAT.IR  
تعمیرات لوازم خانگی

آقای تعمیرات

## Extra Options

Programme	Pre Wash	Steam Wash	Steam Softener	Delay End	Rinse+	EcoHybrid	Dry
Cotton	•	•	•	•	•		•
Cotton+	•	•	•	•	•		•
Easy Care	•	•	•	•	•		•
Mixed Fabric	•	•	•	•	•		•
Allergy Care		•*		•	•		•
Wool				•	•		
Steam Refresh		•*					
Outdoor				•	•		
Quick30	•			•	•		•
Gentle Care				•	•		
Wash+Dry	•	•		•	•	•	•*

\* : This option is automatically included in the cycle and can not be deleted.

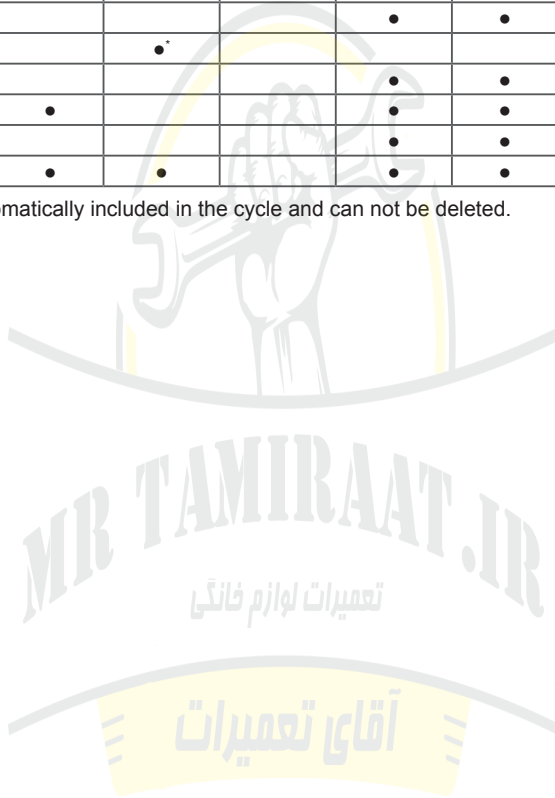

## Operating Data

Programme	Max RPM
	1400
Cotton	1400
Cotton+	1400
Easy Care	1000
Mixed Fabric	1400
Allergy Care	1400
Wool	800
Steam Refresh	-
Outdoor	800
Quick 30	1400
Gentle Care	800
Wash+Dry	1400

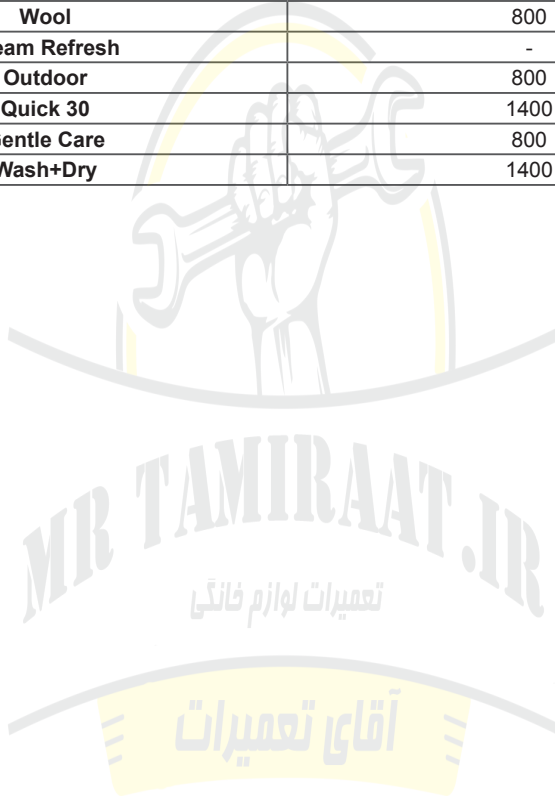

## Option Programme

### Delay End

You can set a time delay so that the washing machine will start automatically and finish after a specified time interval.

- 1 Press the **Power** button.
- 2 Select a washing programme.
- 3 Press the **Delay End** button and set the estimated end time required.
- 4 Press the **Start/Pause** button.

#### NOTE

- The delay time is the time to the end of the programme, not the start. The actual running time may vary due to water temperature, wash load and other factors.
- To cancel the Time Delay function, the power button should be pressed.
- Avoid using liquid detergent for this option.

### EcoHybrid

Use for air condensing dry without water consumption used for condensing.

- 1 Press the **Power** button.
- 2 Select a drying programme.
- 3 Press the **EcoHybrid** button.
- 4 Press the **Start/Pause** button.

#### NOTE

- Available with the **Normal** or **Iron** programme.

## Steam (Optional)

Steam Wash features enhanced washing performance with low energy consumption. Steam Softener sprays steam after a spinning cycle to reduce creases and make the laundry fluffy.

- 1 Press the **Power** button.
- 2 For Steam Wash option, select steam programmes. For Steam Softener option, select Cotton or Cotton+, Mixed Fabric, Easy Care.
- 3 The following programme is selected depending on the number of times you press the **Steam** button.
  - Once: Steam Wash
  - Twice: Steam Softener
  - Three times: Steam Wash and Steam Softener
- 4 Press the **Start/Pause** button.

### Steam Wash (👕)

- For heavily stained clothes, underwear or baby clothes.
- Available with the Cotton, Cotton+, Mixed Fabric, Easy Care, Allergy Care, Steam Refresh, Wash+Dry programmes.
- Do not use Steam Wash for easily discoloured clothes and delicates such as wool, silk.

### Steam Softener (👕)

- Good to soften and fluff fabrics after air drying.
- Available with the Cotton, Cotton+, Mixed Fabric, Easy Care programmes.
- Do not use Steam Softener for easily discoloured clothes and delicates such as wool, silk.
- Depending on the kind of fabric, softening performance may be different.

## Add Item

Laundry can be added or removed after the washing programme is started.

- 1 Press the **Add Item** button when the LED is turned on.
- 2 Open the door after door lock is released.
- 3 Add or remove laundry.
- 4 Press the **Start/Pause** button again to continue the cycle. The cycle continues automatically.

### NOTE

- For safety reasons, the door remains locked when the water level or temperature is high. It is not possible to add laundry during this time.
- If the water temperature in the drum is high, wait until it cools down.

### CAUTION

- When adding laundry, make sure to completely push it into the drum. If laundry gets stuck in the door latch hole, the rubber packing may be damaged, causing water leakage and malfunction.
- Forcing the door open may cause part damage, destruction, or safety problems.
- If you open the door while there are a lot of suds and water in the drum, the suds or water may flow, causing burn injury or wet floor.

## Remote Start

Use a smart phone to control your appliance remotely. You can also monitor your cycle operation so you know how much time is left in the cycle.

### NOTE

- You must first connect to a gateway and register your appliance in order to use the Remote Start function. (Refer to 'SMART FUNCTIONS')

### To Use Remote Start:

- 1 Press the **Power** button.
- 2 Put the laundry in drum.
- 3 Press and hold **Remote Start** button for 3 seconds to enable Remote Start function.
- 4 Start a cycle from the LG SmartThinQ application on your smart phone.

### NOTE

- If you do not start your appliance, it will wait to start a cycle until you turn off your appliance from the application or disable the Remote Start function.
- When Remote Start is turned on, the door is automatically locked.

### To Disable Remote Start:

When the Remote Start is activated, press and hold **Remote Start** button for 3 seconds.

### NOTE

- If the door is open, Remote Start is disabled.

## Pre Wash (L)

If the laundry is heavily soiled, the Pre Wash programme is recommended.

- 1 Press the **Power** button.
- 2 Select a washing programme.
- 3 Press and hold the **Pre Wash** button for 3 seconds.
- 4 Press the **Start/Pause** button.

## Soil

- 1 Press the **Power** button.
- 2 Select a washing programme.
- 3 Press the **Soil** button.
- 4 Press the **Start/Pause** button.

## Temp.

The Temp. button selects the wash and rinse temperature combination for the selected programme. Press this button until the desired setting is lit. All rinses use cold tap water.

- Select the water temperature suitable for the type of load you are washing. Follow the garment fabric care labels for best results.

## Rinse+ (L+)

Add rinse once.

- 1 Press the **Power** button.
- 2 Select a washing programme.
- 3 Press and hold the **Rinse+** button for 3 seconds.
- 4 Press the **Start/Pause** button.

## Spin

- Spin speed level can be selected by pressing the **Spin** button repeatedly.

- Spin Only
- 1 Press the **Power** button.
  - 2 Press the **Spin** button to select RPM.
  - 3 Press the **Start/Pause** button.

## NOTE

- When you select **No Spin** (0), it will still rotate for a short time to drain quickly.

## Child Lock ( )

Use this option to disable the controls. This feature can prevent children from changing cycles or operating the appliance

### Locking the Control Panel

- 1 Press and hold the **Child Lock** button for three seconds.
- 2 A beeper will sound, and  will appear on the display.  
When the Child Lock is set, all buttons are locked except the **Power** button.

#### NOTE

- Turning off the power will not reset the child lock function. You must deactivate child lock before you can access any other functions.

### Unlocking the Control Panel

Press and hold the **Child Lock** button for three seconds.

- A beeper will sound and the remaining time for the current programme will reappear on the display.

## Beep On / Off

- 1 Press the **Power** button.
- 2 Press the **Start/Pause** button.
- 3 Press and hold the **Soil** and **Temp.** button simultaneously for 3 seconds to set the Beep on/off function.

#### NOTE

- Once the Beep on/off function is set, the setting is memorized even after the power is turned off.
- If you want to turn the Beeper off, simply repeat this process.

## Wi-Fi ( )

Set the Wi-Fi connection. When Wi-Fi is connected, the Wi-Fi icon on the control panel is lit.



## Dry (☀️)

Use the automatic programmes to dry most loads. Electronic sensors measure the temperature of the exhaust to increase or decrease drying temperatures for faster reaction time and tighter temperature control.

- Cold water tap must be left on during drying cycles.
- This washing machine's automatic process from washing to drying can be selected easily.
- For most even drying, make sure all articles in the clothes load are similar in material and thickness.
- Do not overload the washing machine by stuffing too many articles into the drum. Items must be able to tumble freely.
- If you open the door and remove the load before the washing machine has finished its cycle, remember to press the **Start/Pause** button.
- By pressing the **Dry** button, you can select: Normal-Iron-Low Temp.-Time (30-60-120).
- After the end of dry, '☀️' is displayed. '☀️' means crease decreasing. The drying cycle is already done. Press any buttons and take out clothes. If you do not press the **Start/Pause** button, the programme ends after about 4 hours.

### NOTE

- When you turn the washing machine off of the drying cycle, the drying fan motor can be operated to save itself for 30 seconds. Then the washing machine will display '☀️ F' on the panel. '☀️ F' means cooling fan.
- Be careful when removing your clothing from the washing machine, as the clothing or washing machine may be hot.

### Woolen Articles

- Do not tumble dry woolen articles. Pull them to their original shape and dry them flat.

### Woven and Loopknit Materials

- Some woven and loopknit materials may shrink, by varying amounts, depending on their quality.
- Always stretch these materials out immediately after drying.

### Permanent Press and Synthetics

- Do not overload your washing machine.
- Take out permanent press articles as soon as the washing machine stops to reduce wrinkles.

### Baby Clothes and Night Gowns

- Always check the manufacturer's instructions.

### Rubber and Plastics

- Do not dry any items made from or containing rubber or plastics, such as:
  - aprons, bibs, chair covers
  - curtains and table cloths
  - bathmats

### Fiber Glass

- Do not dry fiberglass articles in your washing machine. Glass particles left in the washing machine may be picked up by your clothes the next time you use the washing machine and cause skin irritation.

## Drying Time Guide

- Drying programme can last up to about 7 hours.
- These drying times are given as a guide to help you set your washing machine for manual drying.
- If the temperature of the drying system is not enough to complete to dry, drying time is modified automatically, and inform it by pop-up window.

### NOTE

- The estimated drying time varies from the actual drying time during the Automatic programme. The type of fabric, size of the load, and the dryness selected affect drying time.
- When you select drying only, spinning runs automatically for energy efficiency.



## Using Smart ThinQ Application

### Installing Smart ThinQ

Search for the LG SmartThinQ application from the Google Play Store or Apple App Store on a smart phone. Follow instructions to download and install the application.

### Wi-Fi Function

- For appliances with the  or  logo  
Communicate with the appliance from a smart phone using the convenient smart features.

### Washer Cycle

Set or download any preferred cycle and operate by remote control.

### Tub Clean Coach

Check the appropriate Tub Clean period by washing frequency.

### Energy Monitoring

Check the energy consumption of the recently used cycles and monthly average.

### Smart Diagnosis

This function provides useful information for diagnosing and solving issues with the appliance based on the pattern of use.

### Settings

Various functions are available.

### Push Alert

Turn on the Push Alerts to receive appliance status notifications. The notifications are triggered even if the LG SmartThinQ application is off.

### NOTE

- To verify the Wi-Fi connection, check that **Wi-Fi**  icon on the control panel is lit.
- LG SmartThinQ is not responsible for any network connection problems or any faults, malfunctions, or errors caused by network connection.
- The machine supports 2.4 GHz Wi-Fi networks only.
- If the appliance is having trouble connecting to the Wi-Fi network, it may be too far from the router. Purchase a Wi-Fi repeater (range extender) to improve the Wi-Fi signal strength.
- The Wi-Fi connection may not connect or may be interrupted because of the home network environment.
- The network connection may not work properly depending on the internet service provider.
- The surrounding wireless environment can make the wireless network service run slowly.
- The application is subject to change for appliance improvement purposes without notice to users.
- Functions may vary by model.



## Open Source Software Notice Information

To obtain the source code under GPL, LGPL, MPL, and other open source licenses, that is contained in this product, please visit <http://opensource.lge.com>.

In addition to the source code, all referred license terms, warranty disclaimers and copyright notices are available for download.

LG Electronics will also provide open source code to you on CD-ROM for a charge covering the cost of performing such distribution (such as the cost of media, shipping, and handling) upon email request to [opensource@lge.com](mailto:opensource@lge.com). This offer is valid for three (3) years from the date on which you purchased the product.

## Smart Diagnosis™ Using a Smart Phone

- For appliances with the  or  logo

Use this function if you need an accurate diagnosis by an LG Electronics customer information centre when the appliance malfunctions or fails.

Smart Diagnosis™ can not be activated unless the appliance is connected to power. If the appliance is unable to turn on, then troubleshooting must be done without using Smart Diagnosis™.



## Using Smart Diagnosis™

### Smart Diagnosis™ Through the Customer Information Centre

Use this function if you need an accurate diagnosis by an LG Electronics customer information center when the appliance malfunctions or fails. Use this function only to contact the service representative, not during normal operation.

- 1 Press the **Power** button to turn on the washing machine. Do not press any other buttons or turn the programme knob.
- 2 When instructed to do so by the call center, place the mouthpiece of your phone close to the Power button.

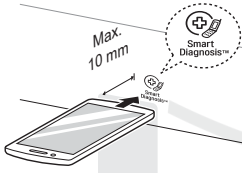

- 3 Press and hold the **Temp.** button for 3 seconds, while holding the phone mouthpiece to the icon or Power button.
- 4 Keep the phone in place until the tone transmission has finished. Time remaining for data transfer is displayed.
  - For best results, do not move the phone while the tones are being transmitted.
  - If the call centre agent is not able to get an accurate recording of the data, you may be asked to try again.
- 5 Once the countdown is over and the tones have stopped, resume your conversation with the call centre agent, who will then be able to assist you using the information transmitted for analysis.

### NOTE

- The Smart Diagnosis™ function depends on the local call quality.
- The communication performance will improve and you can receive better service if you use the home phone.
- If the Smart Diagnosis™ data transfer is poor due to poor call quality, you may not receive the best Smart Diagnosis™ service.

## **⚠ WARNING**

- Unplug the washing machine before cleaning to avoid the risk of electric shock. Failure to follow this warning may result in serious injury, fire, electric shock, or death.
- Never use harsh chemicals, abrasive cleaners, or solvents to clean the washing machine. They may damage the finish.

## Cleaning Your Washing Machine

### Care After Wash

- After the cycle is finished, wipe the door and the inside of the door seal to remove any moisture.
- Leave the door open to dry the drum interior.
- Wipe the body of the washing machine with a dry cloth to remove any moisture.

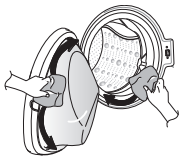

### Cleaning the Exterior

Proper care of your washing machine can extend its life.

#### Door:

- Wash with a damp cloth on the outside and inside and then dry with a soft cloth.

#### Exterior:

- Immediately wipe off any spills.
- Wipe with a damp cloth.
- Do not press the surface or the display with sharp objects.

## Cleaning the Interior

- Use a towel or soft cloth to wipe around the washing machine door opening and door glass.
- Always remove items from the washing machine as soon as the cycle is complete. Leaving damp items in the washing machine can cause wrinkling, colour transfer, and odour.
- Run the Tub Clean programme once a month (or more often if needed) to remove detergent buildup and other residue

## Cleaning the Water Inlet Filter

- Turn off the supply taps to the machine if the washing machine is to be left for any length of time (e.g. holiday), especially if there is no floor drain (gully) in the immediate vicinity.
-  icon will be displayed on the control panel when water is not entering the detergent drawer.
- If water is very hard or contains traces of lime deposit, the water inlet filter may become clogged. It is therefore a good idea to clean it occasionally.

- 1 Turn off the water tap and unscrew the water supply hose.

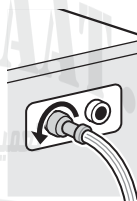

- 2 Clean the filter using a hard bristle brush.

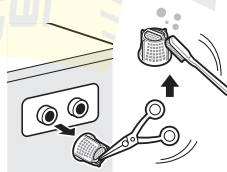

## Cleaning the Drain Pump Filter

- The drain filter collects threads and small objects left in the laundry. Check regularly that the filter is clean to ensure smooth running of your washing machine.
- Allow the water to cool down before cleaning the drain pump, carrying out emergency emptying, or opening the door in an emergency.

1 Open the cover cap and pull out the hose.

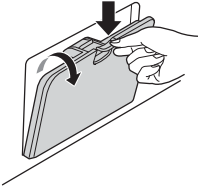

2 Unplug the drain plug and open the filter by turning it to the left.

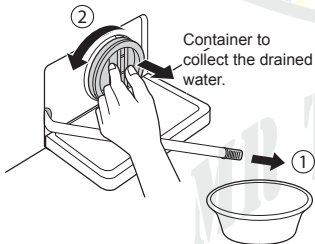

3 Remove any extraneous matter from the pump filter.

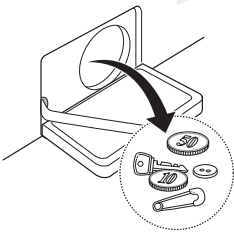

4 After cleaning, turn the pump filter and insert the drain plug.

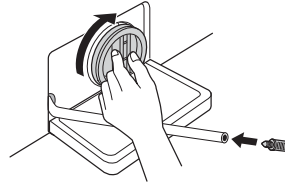

5 Close the cover cap.

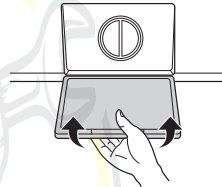

### ⚠ CAUTION

- First drain using the drain hose and then open the pump filter to remove any threads or objects.
- Be careful when draining, as the water may be hot.

## Cleaning the Dispenser Drawer

Detergent and fabric softener may build up in the dispenser drawer. Remove the drawer and inserts and check for buildup once or twice a month.

- 1 Remove the detergent dispenser drawer by pulling it straight out until it stops.
  - Press down hard on the disengage button and remove the drawer.

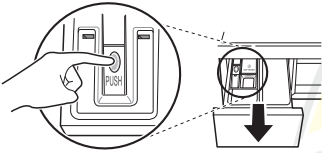

- 2 Remove the inserts from the drawer.
  - Rinse the inserts and the drawer with warm water to remove buildup from laundry products. Use only water to clean the dispenser drawer. Dry the inserts and drawer with a soft cloth or towel.
- 3 To clean the drawer opening, use a cloth or small, non-metal brush to clean the recess.
  - Remove all residue from the upper and lower parts of the recess.
- 4 Wipe any moisture off the recess with a soft cloth or towel.
- 5 Return the inserts to the proper compartments and replace the drawer.

## Tub Clean (Optional)

Tub Clean is a special programme to clean the inside of the washing machine.

A higher water level is used in this programme at higher spin speed. Perform this programme regularly.

- 1 Remove any clothing or items from the washing machine and close the door.
- 2 Open the dispenser drawer and add anti-limescale (e.g. Calgon) to the main wash compartment.
  - For tablets put into the drum.
- 3 Close the dispenser drawer slowly.
- 4 Power on and then press and hold **Tub Clean** button for 3 seconds. Then **tccl** will be displayed on the display.
- 5 Press the **Start/Pause** button to start.
- 6 After the programme is complete, leave the door open to allow the washing machine door opening, flexible gasket and door glass to dry.

### ⚠ CAUTION

- If there is a child, be careful not to leave the door open for too long.

### NOTE

- Do not add any detergent to the detergent compartments. Excessive suds may generate and leak from the washing machine.



## Caution on Freezing During Winter

- When frozen, the product does not operate normally. Make sure to install the product where it will not freeze during winter.
- In case the product must be installed outside on a porch or in other outdoor conditions, make sure to check the following.

- After closing the tap, disconnect the cold supply hose from the tap, and remove water while keeping the hose facing downwards.

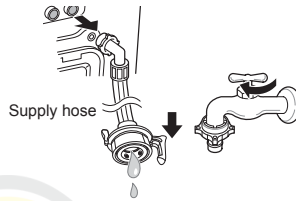

## How to Keep the Product from Freezing

- After washing, remove water remaining inside the pump completely with the opening hose plug used for removal of residual water. When the water is removed completely, close the hose plug used for removal of residual water and cover cap.

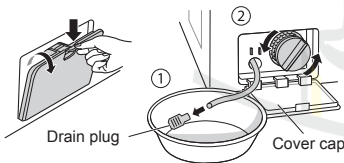

## Check for Freezing

- If water does not drain when opening the hose plug used for removal of residual water, check the drainage unit.

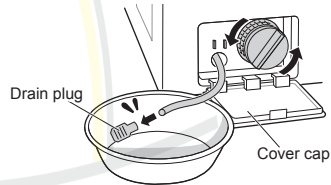

- Hang down drain hose to pull out water inside the hose completely.

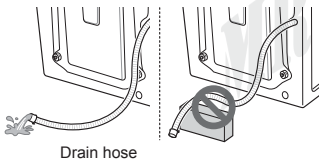

- Turn the power on, choose a washing programme, and press the **Start/Pause** button.

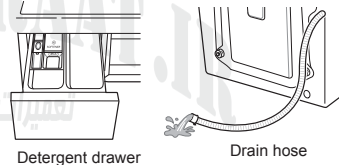

## ⚠ CAUTION

- When the drain hose is installed in a curved shape, the inner hose may freeze.

- When 'FF' is shown in display window while the product is in operation, check water supply unit and drainage unit (Some models do not have an alarm function that indicates freezing).

## NOTE

- Check that water is coming into the detergent drawer while rinsing, and water is draining through the drain hose while spinning.

## How to Handle Freezing

- Make sure to empty the drum, pour warm water of 50–60 °C up to the rubber part inside the drum, close the door, and wait for 1–2 hours.

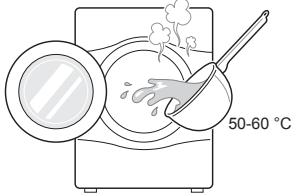

### ⚠ CAUTION

- When the drain hose is installed in a curved shape, the inner hose may freeze.
- Open the cover cap and hose plug used for removal of residual water to extract water completely.

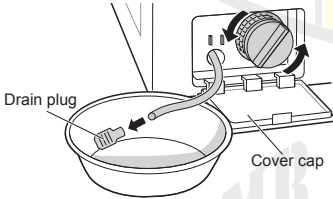

### NOTE

- If water does not drain, this means the ice is not melted completely. Wait more.

- When water is removed completely from the drum, close the hose plug used for removal of residual water, choose a washing programme, and press the **Start/Pause** button.

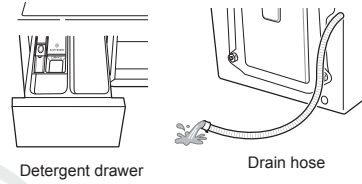

### NOTE

- Check that water is coming into the detergent drawer while rinsing, and water is draining through the drain hose while spinning.
- When water supply problems occur, take the following measures.
  - Turn off the tap, and thaw out the tap and both connection areas of inlet hose of the product using a hot water cloth.
  - Take out inlet hose and immerse in warm water below 50–60 °C.

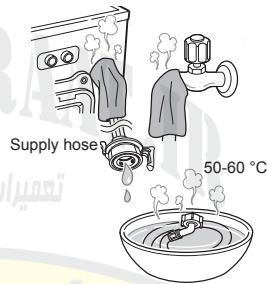

- Your washing machine is equipped with an automatic error-monitoring system to detect and diagnose problems at an early stage. If your washing machine does not function properly or does not function at all, check the following before you call for service:





## Diagnosing Problems

Symptoms	Reason	Solution
Rattling and clanking noise	Foreign objects such as coins or safety pins may be in drum or pump.	<ul style="list-style-type: none"> <li>Check all pockets to make sure that they are empty. Items such as clips, matches, pens, coins, and keys can damage both your washer and your clothes.</li> <li>Close zippers, hooks, and drawstrings to prevent these items from snagging or tangling on other clothes.</li> </ul>
Thumping sound	Heavy wash loads may produce a thumping sound. This is usually normal.	<ul style="list-style-type: none"> <li>If sound continues, washing machine is probably out of balance. Stop and redistribute wash load.</li> </ul>
Vibrating noise	Have all the transit bolts and tub support been removed?	<ul style="list-style-type: none"> <li>If not removed during installation, refer to Installation guide for removing transit bolts.</li> </ul>
	Are all the feet resting firmly on the ground?	<ul style="list-style-type: none"> <li>Make sure the washing machine is level and tighten the lock nuts up towards the base of the appliance.</li> </ul>
Water leaks	Supply hoses or drain hose are loose at tap or washing machine.	<ul style="list-style-type: none"> <li>Check and tighten hose connections.</li> </ul>
	House drain pipes are clogged.	<ul style="list-style-type: none"> <li>Unclog drain pipe. Contact plumber if necessary.</li> </ul>
Oversudsing	Too much detergent or unsuitable detergent may cause excessive foaming which may result in water leaks.	<ul style="list-style-type: none"> <li>Make sure that the suggested amount of detergent is used per the manufacturer's recommendations.</li> </ul>























Symptoms	Reason	Solution
Water does not enter washing machine or it enters slowly	Water supply is not adequate in that location.	<ul style="list-style-type: none"> <li>• Check another tap in the house.</li> </ul>
	Water supply tap is not completely open.	<ul style="list-style-type: none"> <li>• Fully open tap.</li> </ul>
	Water supply hose(s) are kinked.	<ul style="list-style-type: none"> <li>• Straighten hose.</li> </ul>
	The filter of the supply hose(s) clogged.	<ul style="list-style-type: none"> <li>• Check the filter of the supply hose.</li> </ul>
Water in the washing machine does not drain or drains slowly	Drain hose is kinked or clogged.	<ul style="list-style-type: none"> <li>• Clean and straighten the drain hose.</li> </ul>
	The drain filter is clogged.	<ul style="list-style-type: none"> <li>• Clean the drain filter.</li> </ul>
Washing machine does not start	Electrical power cord may not be plugged in or connection may be loose.	<ul style="list-style-type: none"> <li>• Make sure plug fits tightly in wall outlet.</li> </ul>
	House fuse blown, circuit breaker tripped, or a power outage has occurred.	<ul style="list-style-type: none"> <li>• Reset circuit breaker or replace fuse. Do not increase fuse capacity. If problem is a circuit overload, have it corrected by a qualified electrician.</li> </ul>
	Water supply tap is not turned on.	<ul style="list-style-type: none"> <li>• Turn on water supply tap.</li> </ul>
Washing machine will not spin	Check that the door is firmly shut.	<ul style="list-style-type: none"> <li>• Close the door and press the <b>Start/Pause</b> button. After pressing the <b>Start/Pause</b> button, it may take a few moments before the washing machine begins to spin. The door must be locked before spin can be achieved. Add 1 or 2 similar items to help balance the load. Rearrange load to allow proper spinning.</li> </ul>

Symptoms	Reason	Solution
Door does not open	Once washing machine has started, the door cannot be opened for safety reasons.	<ul style="list-style-type: none"> <li>Check if the 'Door Lock' icon is illuminated. You can safely open the door after the 'Door Lock' icon turns off.</li> </ul>
Wash cycle time delayed	If an imbalance is detected or if the suds removing programme is on, the wash time will increase.	<ul style="list-style-type: none"> <li>This is normal. The time remaining shown in the display is only an estimate. Actual time may vary.</li> </ul>
Fabric softener overflow	Too much softener may cause an overflow.	<ul style="list-style-type: none"> <li>Follow softener guidelines to ensure appropriate amount is used. Do not exceed the maximum fill line.</li> </ul>
Softeners dispensed too early	Too much softener may cause an premature dispensing.	<ul style="list-style-type: none"> <li>Follow the guidelines provided by the detergent manufacturer.</li> <li>Close the dispenser drawer slowly. Do not open the drawer during the wash cycle.</li> </ul>
The buttons may not function properly.	The button cannot be recognized when the door is open.	<ul style="list-style-type: none"> <li>Press again after closing the door.</li> </ul>
Dry problem	Check water supply tap.	<ul style="list-style-type: none"> <li>Do not overload. Check that the washing machine is draining properly to extract adequate water from the load. Clothes load is too small to tumble properly. Add a few towels.</li> <li>Turn off water supply tap.</li> </ul>
Odor	This odor is caused by the rubber attached to the washing machine.	<ul style="list-style-type: none"> <li>It is the normal odor of new rubber and will disappear after the machine has been run a few times.</li> </ul>
	If the rubber door gasket and door seal area are not cleaned regularly, odors can occur from mold or foreign substances.	<ul style="list-style-type: none"> <li>Be sure to clean the gasket and door seal regularly and check under the door seal for small items when unloading the washer.</li> </ul>
	Odors can occur if foreign substances are left in the drainage pump filter.	<ul style="list-style-type: none"> <li>Be sure to clean the drainage pump filter regularly.</li> </ul>
	Odors can occur if the drainage hose is not properly installed, causing siphoning (water flowing back inside the washing machine).	<ul style="list-style-type: none"> <li>When installing the drainage hose, be sure that it doesn't become kinked or blocked.</li> </ul>
	Using the dry function, odors can occur from lint and other laundry matter sticking to the heater. (Dryer model only)	<ul style="list-style-type: none"> <li>This is not a malfunction.</li> </ul>
	A particular odor can occur from drying wet clothes with hot air. (Dryer model only)	<ul style="list-style-type: none"> <li>The odor will disappear after a short while.</li> </ul>

## Error Messages

Symptoms	Reason	Solution
 	<b>Water supply is not adequate in area.</b>	<ul style="list-style-type: none"> <li>• Check another tap in the house.</li> </ul>
	<b>Water supply taps are not completely open.</b>	<ul style="list-style-type: none"> <li>• Fully open tap.</li> </ul>
	<b>Water supply hose(s) are kinked.</b>	<ul style="list-style-type: none"> <li>• Straighten hose(s).</li> </ul>
	<b>The filter of the supply hose(s) are clogged.</b>	<ul style="list-style-type: none"> <li>• Check the filter of the supply hose.</li> </ul>
	<p>If water leakage occurred in the aqua stop supply hose, indicator <b>A</b> will become red.</p>  <p><b>May vary depending on the model.</b></p>	<ul style="list-style-type: none"> <li>• Use the aqua stop supply hose.</li> </ul>
 	<b>Load is too small.</b>	<ul style="list-style-type: none"> <li>• Add 1 or 2 similar items to help balance the load.</li> </ul>
	<b>Load is out of balance.</b>	<ul style="list-style-type: none"> <li>• Add 1 or 2 similar items to help balance the load.</li> </ul>
	<b>The appliance has an imbalance detection and correction system. If individual heavy articles are loaded (e.g. bath mat, bath robe, etc.) this system may stop spinning or even interrupt the spin cycle altogether.</b>	<ul style="list-style-type: none"> <li>• Rearrange load to allow proper spinning.</li> </ul>
	<b>If the laundry is still too wet at the end of the cycle, add smaller articles of laundry to balance the load and repeat the spin cycle.</b>	<ul style="list-style-type: none"> <li>• Rearrange load to allow proper spinning.</li> </ul>

آقای تعمیرات

Symptoms	Reason	Solution
 	<b>Drain hose is kinked or clogged.</b>	<ul style="list-style-type: none"> <li>• Clean and straighten the drain hose.</li> </ul>
	<b>The drain filter is clogged.</b>	<ul style="list-style-type: none"> <li>• Clean the drain filter.</li> </ul>
   	<b>Ensure door is not open.</b>	<ul style="list-style-type: none"> <li>• Close the door completely. If <i>dE</i>, <i>dE1</i>, <i>dE2</i>, <i>dE4</i> is not released, call for service.</li> </ul>
 	<b>Door sensor has malfunctioned.</b>	
 	<b>Control error.</b>	<ul style="list-style-type: none"> <li>• Unplug the power plug and call for service.</li> </ul>
 	<b>Water overfills due to the faulty water valve.</b>	<ul style="list-style-type: none"> <li>• Close the water tap.</li> <li>• Unplug the power plug.</li> <li>• Call for service.</li> </ul>
 	<b>Malfunction of water level sensor.</b>	<ul style="list-style-type: none"> <li>• Close the water tap.</li> <li>• Unplug the power plug.</li> <li>• Call for service.</li> </ul>
 	<b>Over load in motor.</b>	<ul style="list-style-type: none"> <li>• Allow the washing machine to stand for 30 minutes to allow the motor to cool, then restart the cycle.</li> </ul>
 	<b>Water leaks.</b>	<ul style="list-style-type: none"> <li>• Call for service.</li> </ul>
 	<b>Is supply/drain hose or drain pump frozen?</b>	<ul style="list-style-type: none"> <li>• Supply warm water into the drum and unfreeze drain hose and drain pump. Wet a towel in warm water and apply to supply hose.</li> </ul>
 	<b>Does not dry.</b>	<ul style="list-style-type: none"> <li>• Call for service.</li> </ul>

## THIS LIMITED WARRANTY DOES NOT COVER:

- Service trips to deliver, pick up, or install or repair the product; instruction to the customer on operation of the product; repair or replacement of fuses or correction of wiring or plumbing, or correction of unauthorized repairs/installation.
- Failure of the product to perform during power failures and interruptions or inadequate electrical service.
- Damage caused by leaky or broken water pipes, frozen water pipes, restricted drain lines, inadequate or interrupted water supply or inadequate supply of air.
- Damage resulting from operating the Product in a corrosive atmosphere or contrary to the instructions outlined in the Product's owner's manual.
- Damage to the Product caused by accidents, pests and vermin, lightning, wind, fire, floods, or acts of God.
- Damage or failure caused by unauthorized modification or alteration, or if it is used for other than the intended purpose, or any water leakage where the product was not properly installed.
- Damage or failure caused by incorrect electrical current, voltage, or plumbing codes, commercial or industrial use, or use of accessories, components, or consumable cleaning products that are not approved by LG.
- Damage caused by transportation and handling, including scratches, dents, chips, and/or other damage to the finish of your product, unless such damage results from defects in materials or workmanship.
- Damage or missing items to any display, open box, discounted, or refurbished Product.
- Products with original serial numbers that have been removed, altered, or cannot be readily determined. Model and Serial numbers, along with original retail sales receipt, are required for warranty validation.
- Increases in utility costs and additional utility expenses.
- Repairs when your Product is used in other than normal and usual household use or contrary to the instructions outlined in the Product's owner's manual.
- Costs associated with removal of your Product from your home for repairs.
- The removal and reinstallation of the Product if it is installed in an inaccessible location or is not installed in accordance with published installation instructions, including LG's owner's and installation manuals.
- Damage resulting from misuse, abuse, improper installation, repair, or maintenance. Improper repair includes use of parts not approved or specified by LG.

آقای تعمیرات



Strange vibration or noise caused by not removing transit bolts or tub support.

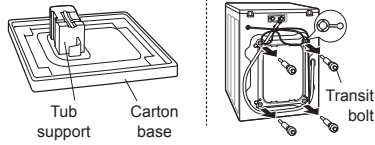

Remove the transit bolts & tub support.

Leakage caused by dirt (hair, lint) on gasket and door glass.

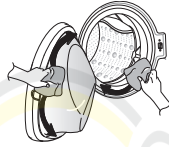

Clean the gasket & door glass.

Not draining caused by clogging of pump filter.

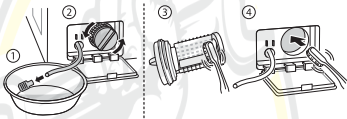

Clean the pump filter.

Water is not coming because water inlet valve filters are clogged or water supply hoses are kinked.

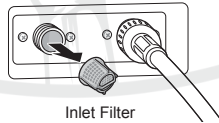

Clean the inlet valve filter or reinstall the water supply hoses.

Water is not coming because too much detergent use.

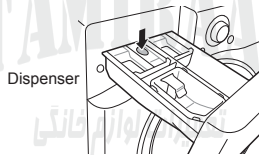

Clean the detergent dispenser drawer.

Laundry is hot or warm after finished washing because the supply hoses are installed in reverse.

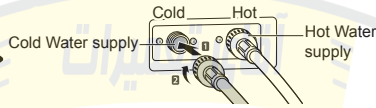

Reinstall the supply hoses.

Water is not supplied because the water tap is not turned on.

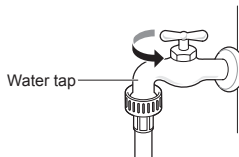

Turn on the water tap.

Leakage caused by improper installation of drain hose or clogged drain hose. →

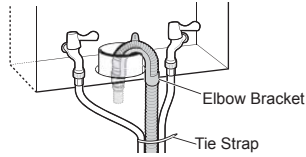

Reinstall the drain hose.

Leakage caused by improper installation of water supply hose or using other brand supply hoses. →

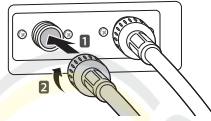

Reinstall the supply hose.

No power problem caused by loose connection of power cord or electrical outlet problem. →

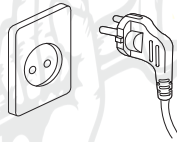

Reconnect the power cord or change the electrical outlet.

Service trips to deliver, pick up, install the product or for instruction on product use. The removal and reinstallation of the product. →

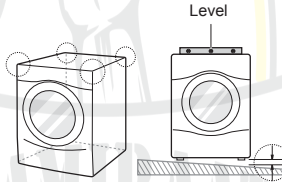

The warranty covers manufacturing defects only. Service resulting from improper installation is not covered.

If all screws are not installed properly, it may cause excessive vibration (Pedestal model only). →

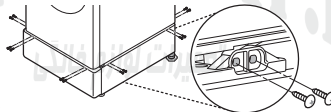

Install 4 screws at each corner (Total 16EA).

Water hammering (banging) noise when washing machine is filling with water. →

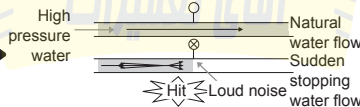

Adjust the water pressure by turning down the water valve or water tap in the home.

# Memo



# Memo



# Memo



# Memo



دليل المالك

# غسالة الملابس

MR TAMBAAT.IR  
تعميرات لوازم خانگی

قبل البدء في تركيب الجهاز، اقرأ هذه التعليمات بعناية. حيث سييسط ذلك عملية التركيب ويضمن تركيب الجهاز بشكل صحيح وأمن. واحتفظ بهذه التعليمات بالقرب من المنتج بعد التركيب للرجوع إليها في المستقبل.



AR ARABIC

FH4G1JCHK(0-9)N



# جدول المحتويات

قد يحتوي هذا الدليل على صور أو محتوى يختلف عن الطراز الذي قمت بشرائه.  
يخضع هذا الدليل للمراجعة من الشركة المصنعة.

٤ ..... إرشادات السلامة

٤ ..... إرشادات السلامة الهامة.

١٠ ..... التركيب

١٠ ..... الأجزاء

١٠ ..... الملحقات

١١ ..... المواصفات

١٢ ..... تركيب مكان التركيب

١٣ ..... إزالة الغلاف وفك مسامير النقل

١٤ ..... استخدام شرائح مانعة للانزلاق (عنصر اختياري)

١٤ ..... الأرضيات الخشبية (الأرضيات المعلقة)

١٥ ..... ضبط مستوى الجهاز

١٥ ..... توصيل خرطوم إمداد الماء

١٨ ..... تركيب خرطوم التصريف

١٩ ..... التشغيل

١٩ ..... استخدام الغسالة

٢٠ ..... فرز الغسيل

٢١ ..... إضافة منتجات التنظيف

٢٣ ..... لوحة التحكم

٢٤ ..... جدول البرامج

٢٩ ..... خيارات البرامج

٣٣ ..... Dry (تجفيف) ( )

تعميرات لوازم خانگی

آقای تعمیرات



٣٥	الوظائف الذكية
٣٥	استخدام تطبيق Smart ThinQ
٣٧	استخدام Smart Diagnosis™
٣٨	الصيانة
٣٨	تنظيف الغسالة
٣٨	تنظيف فلتر إدخال الماء
٣٩	تنظيف فلتر مضخة التصريف
٤٠	تنظيف درج الموزع
٤٠	Tub Clean (تنظيف الحوض) (اختياري)
٤١	توخ الحذر من التجمد في أثناء الشتاء
٤٣	استكشاف الأعطال وإصلاحها
٤٣	تشخيص المشكلات
٤٦	رسائل الخطأ
٤٨	الضمان

MR TAMIRAT.IR  
تعميرات لوازم خانگی

آقای تعمیرات

يتمثل الغرض من إرشادات السلامة التالية في الحيلولة دون وقوع المخاطر غير المتوقعة أو الأضرار الناجمة عن التشغيل غير الآمن أو غير الصحيح للمنتج. يتم تقسيم الإرشادات إلى "تحذير" و"تنبيه" على النحو الموضح أدناه.

⚠ يتم عرض هذا الرمز للإشارة إلى الأمور وعمليات التشغيل التي يمكن أن تسبب مخاطر، فاحرص على قراءة الجزء الذي يحمل هذا الرمز بعناية واتبع الإرشادات لتجنب المخاطر.

⚠ تحذير

يشير هذا إلى أن عدم اتباع الإرشادات قد يسبب وقوع إصابة خطيرة أو الوفاة.

⚠ تنبيه

يشير هذا إلى أن عدم اتباع الإرشادات قد يتسبب في وقوع إصابة طفيفة أو تلف المنتج.

إرشادات السلامة الهامة

⚠ تحذير

لتقليل مخاطر وقوع انفجار، أو نشوب حريق، أو حدوث وفاة، أو التعرض لصدمة كهربائية، أو حدوث إصابة، أو حروق للأشخاص عند استخدام المنتج، يجب اتباع احتياطات السلامة الأساسية، بما فيها ما يلي:

الأطفال بالمنزل

هذا الجهاز غير مخصص لاستخدام الأفراد (بما في ذلك الأطفال) الذين يعانون من نقص في قدراتهم البدنية أو الحسية أو العقلية، أو ليس لديهم خبرة ومعرفة، ما لم يتم الإشراف عليهم أو تقدم لهم الإرشادات المتعلقة باستخدام الجهاز من قبل شخص مسؤول عن سلامتهم، كذلك يجب الإشراف على الأطفال للتأكد من عدم عبثهم بالجهاز.

أقوى تعميرات

### فيما يتعلق بالاستخدام في أوروبا:

يمكن استخدام هذا الجهاز من قبل الأطفال الذين تتراوح أعمارهم بين ٨ سنوات وأكثر والأشخاص ذوي القدرات الجسدية أو الحسية أو العقلية المنخفضة أو الذين يفتقرون إلى الخبرة والمعرفة إذا ما تم توفير الإشراف والإرشادات لهم فيما يتعلق باستخدام الجهاز بطريقة آمنة وفهم المخاطر التي ينطوي عليها. يجب ألا يعبث الأطفال بالجهاز. يجب عدم قيام الأطفال بأعمال التنظيف وصيانة المستخدم دون إشراف.

يجب أن يظل الأطفال الأقل من ٣ سنوات بعيدين عن الجهاز إلا في حالة وجود إشراف مستمر عليهم.

### التركيب

- لا تحاول أبدًا تشغيل هذا الجهاز إذا كان تالفًا، أو به عطل، أو مفككًا بشكل جزئي، أو به أجزاء مفقودة أو محطمة، بما في ذلك سلك أو قابس تالف.
- عند نقل هذا الجهاز ، ينبغي توفر شخصين أو أكثر للإمساك به بإحكام.
- تجنب تركيب الجهاز في أماكن الرطوبة والغبار. تجنب تركيب أو تخزين الجهاز في الهواء الطلق أو في مساحة معرضة للتأثيرات الجوية كضوء الشمس المباشر أو الرياح أو المطر أو درجات الحرارة دون درجة التجمد.
- أحكم ربط خرطوم التصريف لتجنب فصله.
- في حالة تلف سلك الطاقة أو ارتخاء فتحة المقبس، لا تستخدم سلك الطاقة واتصل بمركز خدمة معتمد.
- لا تقم بتوصيل مقابس متعددة أو كبل تمديد للطاقة أو محول بهذا الجهاز.

تعميرات لوازم خانتي

آقای تعمیرات

- يجب عدم تركيب هذا الجهاز خلف باب قابل للقفل، أو باب منزلق، أو باب مزود بمفصلة على الجانب المقابل للجهاز، حيث يؤدي هذا إلى إعاقة فتح باب الجهاز بالكامل.
- يجب تأريض هذا الجهاز. في حالة حدوث أي خلل أو عطل، سيحد التأريض من خطر التعرض لصدمة كهربائية من خلال توفير مسار أقل مقاومة للتيار الكهربائي.
- يأتي هذا الجهاز مزودًا بسلك طاقة يحتوي على موصل تأريض للجهاز وقابس طاقة بوصلة تأريض. يجب توصيل قابس الطاقة بمقبس تيار مناسب مثبت ومؤرض وفقًا لجميع القوانين واللوائح المحلية.
- يمكن أن يؤدي توصيل موصل حماية غير مناسب إلى خطر التعرض لصدمة كهربائية. استشر كهربائيًا أو موظف خدمة مؤهلًا إذا كان لديك أي شك حول ما إذا كان الجهاز مؤرضًا بشكل صحيح أم لا.
- لا تقم بتعديل قابس الطاقة المتوفر مع الجهاز. إذا لم يكن القابس مناسبًا لمأخذ التيار، فيمكنك تثبيت مأخذ تيار مناسب من خلال كهربائي مؤهل.

### التشغيل

- لا تحاول فصل أي لوح من الألواح أو فك الجهاز. لا تستخدم أي أدوات حادة على لوحة التحكم لتشغيل الجهاز.
- تجنب إصلاح أو استبدال أي جزء من الجهاز. يجب إجراء جميع التصليحات والخدمة من خلال موظف خدمة مؤهل إلا إذا أوصى دليل المالك الحالي بغير ذلك بشكل محدد. استخدم فقط أجزاء المصنع المعتمدة.

MR TAMIRAT.IR  
تعميرات لوازم خانگی

آقای تعمیرات

- لا تضع الحيوانات الحية مثل الحيوانات الأليفة داخل الجهاز.
- حافظ على المنطقة الموجودة أسفل الجهاز وحوله خالية من المواد القابلة للاحتراق مثل الوبر، الورق، وقطع القماش، والمواد الكيميائية، وما إلى ذلك.
- لا تترك باب الجهاز مفتوحًا. حيث يمكن أن يتعلق الأطفال بالباب أو يزحفوا إلى داخل الجهاز، مما قد يسبب التلف أو التعرض للإصابة.
- استخدم الخرطوم الجديد أو مجموعة الخرطوم الجديدة المرفقة مع الجهاز. علمًا بأن إعادة استخدام الخرطوم القديمة قد يؤدي إلى تسرب المياه وبالتالي تلف الممتلكات.
- لا تضع أو تغسل أو تجفف الأغراض التي تم تنظيفها أو غسلها أو نقعها أو اتسخت بمواد قابلة للاشتعال أو قابلة للاحتراق (مثل الشمع ومزيلات البقع الشمعية والزيوت والطلاء والجازولين ومزيلات الشحوم ومذيبات التنظيف الجاف والكيروسين والبنزين ومزيلات البقع وزيت التربنتين والزيوت النباتية وزيوت الطهي والأسيتون والكحول، وما إلى ذلك). فقد يتسبب الاستخدام غير السليم في نشوب حريق أو وقوع انفجار.
- لا تقترب أبدًا من الجهاز في أثناء تشغيله. انتظر حتى تتوقف حلة الغسل تمامًا.
- في حال حدوث فيضان، افصل مقبس الطاقة واتصل بمركز LG Electronics لمعلومات العملاء.
- لا تضغط على الباب للأسفل بشدة عندما يكون باب الجهاز مفتوحًا.
- يجب عدم لمس الباب أثناء البرامج ذات درجة الحرارة المرتفعة.
- لا تستخدم غازًا قابلاً للاشتعال أو مواد قابلة للاحتراق (البنزين، والجازولين، وسائل تخفيف الدهان "النتر"، والمواد البترولية، والكحول، وما إلى ذلك) بالقرب من الجهاز.
- لا يمكنك استخدام خرطوم التصريف أو خرطوم الإدخال في حالة تجمدهما خلال فصل الشتاء إلا بعد الذوبان.
- احفظ جميع منظفات الغسيل، والمواد المنعمة، والمبيضات بعيدًا عن متناول الأطفال.

- تجنب لمس قابس الطاقة أو عناصر التحكم في الجهاز بيدين مبتلتين.
- احرص على عدم ثني كبل الطاقة بشكل مفرط أو وضع شيء ثقيل عليه.
- لا تقم بغسل السجاد، أو الأبسطة، أو الأحذية، أو الأغذية الخاصة بالحيوانات الأليفة، أو أي أغراض أخرى خلاف الملابس والملاءات، في هذه الغسالة.
- لا يستخدم هذا الجهاز إلا للأغراض المنزلية فقط ولا ينبغي استخدامه في الاستخدامات المتنقلة.
- في حالة وجود تسرب غاز (أيسوبيوتين، أو البروبان، أو الغاز الطبيعي، أو ما إلى ذلك)، لا تلمس الجهاز أو قابس الطاقة وقم بنهوية المنطقة على الفور.

### السلامة الفنية لاستخدام مجفف

- لا تجفف الأغراض غير المغسولة في الجهاز.
- يجب أن تغسل الأغراض المتسخة بمواد مثل زيوت الطهي، والزيوت النباتية، والأسيتون، والكحول، والبنزين، والكيروسين، ومزيلات البقع، وزيت التربنتين، والشمع، ومزيلات الشمع، في ماء ساخن مع كمية إضافية من المنظف قبل تجفيفها في الجهاز.
- لا توقف أبداً الجهاز قبل انتهاء دورة التجفيف ما لم يتم إزالة جميع الأغراض بسرعة ونشرها بحيث تنبدد الحرارة.
- لا يجب تنظيف الأغراض مثل المطاط الرغوي (رغوة مطاطية) أو قبايع الاستحمام أو المنسوجات المضادة للمياه أو الأغراض والملابس المدعومة بالمطاط أو الوسائد المزودة بحشيات المطاط الرغوي في الجهاز.
- يجب استخدام المواد المنعمة للقماش أو للمنتجات المشابهة كما هو محدد بتعليمات المواد المنعمة للقماش.
- أفرغ جميع الأغراض من الجيوب مثل القداحات والتقاب.
- لا يتم استخدام الجهاز في حالة استعمال المواد الكيميائية الصناعية في التنظيف.

أقوى تعميمات

## الصيانة

- أدخل قابس الطاقة بإحكام في مقبس الخرج بعد إزالة أي رطوبة أو غبار بشكل كامل.
- افصل الطاقة عن الجهاز قبل تنظيفه. لا يؤدي ضبط عناصر التحكم إلى إيقاف أو إلى وضع الاستعداد إلى فصل الطاقة عن هذا الجهاز.
- لا تقم برش الماء داخل الجهاز أو خارجه لتنظيفه.
- احرص دائمًا على عدم فصل الطاقة عن الجهاز من خلال شد كابل الطاقة. وإخراج قابس الطاقة من مقبس الخرج احرص دائمًا على الإمساك به بإحكام قبل أن تقوم بجذبه في وضعية مستقيمة.

## التخلص

- قبل التخلص من جهاز قديم، قم بفصله. اقطع الكابل الموجود خلف الجهاز مباشرةً لمنع سوء استخدامه.
- تخلص من جميع مواد التعبئة (مثل أكياس البلاستيك ومادة الستايروفوم) بعيدًا عن متناول الأطفال، إذ يمكن لمواد التغليف أن تسبب الاختناق.
- قم بإزالة الباب قبل التخلص من هذا الجهاز تفاديًا لخطر احتباس الأطفال أو الحيوانات الصغيرة بداخله.

MR TAMIRAT.IR  
تعميرات لوازم خانگی

آقای تعمیرات

- 1 مسامير النقل
- 2 قابس الطاقة
- 3 درج
- 4 لوحة التحكم
- 5 الحوض
- 6 باب
- 7 خرطوم التصريف
- 8 سداة التصريف
- 9 فلتر مضخة التصريف
- 10 غطاء الغلاف (يمكن أن يختلف مكانه حسب المنتجات)
- 11 أقدام قابلة للضبط
- 12 زر الطاقة

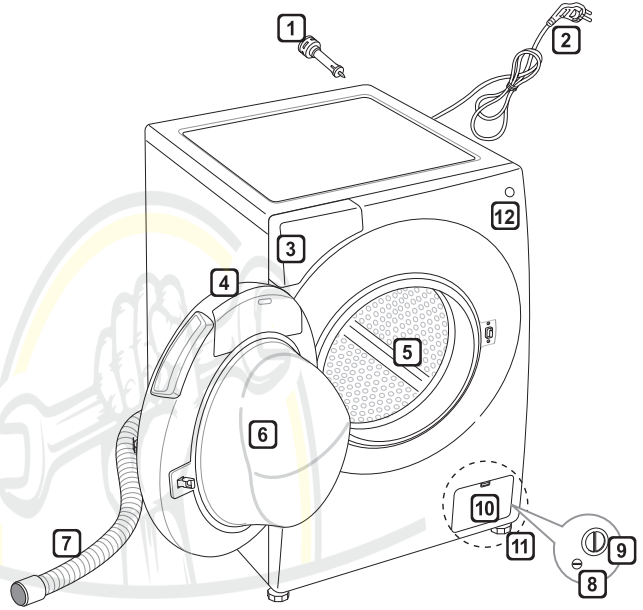

## الملحقات

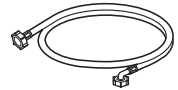

شراخ ممانعة للانزلاق (قطعتان)  
(اختياري)

أغطية لتغطية فتحات مسامير النقل  
(اختيارية)

مفتاح ربط

خرطوم إمداد بارد (قطعة واحدة)  
(اختياري: ساخن (قطعة واحدة))

أقوى تعميرات

شريط ربط (اختياري)

دعامة مرفقية لحماية خرطوم  
التصريف (اختيارية)



## المواصفات

FH4G1JCHK(0-9)N	الطراز
١٠,٥ كجم (غسيل) / ٧ كجم (التجفيف)	سعة الغسالة
٢٢٠-٢٤٠ فولت، ٥٠ هرتز	مصدر الطاقة
٦٠٠ مم (العرض) X ٦١٠ مم (العمق) X ٨٥٠ مم (الارتفاع)	الحجم
٨٥ كجم	وزن المنتج
١,٠-١,١ ميغا باسكال (١,٠-١,١ كجم ثقلي / سم <sup>٢</sup> )	ضغط الماء المسموح به

- يمكن تغيير الشكل والمواصفات دون إخطار بذلك من أجل تحسين جودة المنتج.
- لا يُطلب مزيد من الحماية من التدفق الراجع من أجل الوصلة بمصدر الإمداد بالماء.



## تركيب مكان التركيب

### الموقع

- إذا كان من المستحيل تجنب وضع الجهاز بجانب موقد غاز أو موقد يعمل بالفحم، فيجب وضع عازل (٨٥×٦٠ سم) مغطى برقائق الألومنيوم على الجانب المواجه للفرن أو الموقد بين الجهازين.
- لا تركيب الجهاز في غرف يمكن أن تصل درجة حرارتها إلى التجمد، حيث يمكن أن تنتفجر الخرطوم المتجمدة تحت الضغط. يمكن أن تقل كفاءة وحدة التحكم الإلكترونية في ظل درجات الحرارة الأقل من درجة التجمد.
- تأكد عند تركيب الجهاز من سهولة وصول المهندس إليه في حالة تعطله.
- عند تركيب الجهاز، يتعين عليك تعديل الأقدام الأربعة مستخدمًا مفتاح ربط لمسامير النقل المتوفر مع الجهاز للتأكد من استقرار الجهاز، ووجود مسافة بمقدار ٥ سم بين قمة الجهاز والجزء السفلي لأي سطح عمل أعلاها.
- في حالة الحصول على الجهاز في الشتاء وكانت درجات الحرارة أقل من درجة التجمد، فضع الجهاز في درجة حرارة الغرفة لبضع ساعات قبل تشغيله.

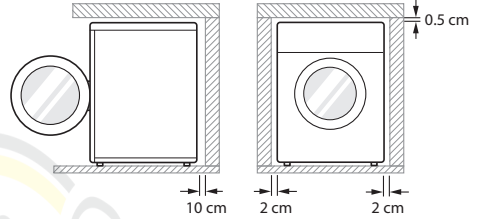

أرض مستوية : المنحدر المسموح به تحت الجهاز بأكمله يكون بزواوية ٥°.

**مصدر الطاقة :** يجب أن يكون على بعد حوالي متر من أحد جانبي موقع الجهاز.

- لا يتم تصميم هذا الجهاز للاستخدام البحري أو للاستخدام في المنشآت المتحركة مثل القوافل والطائرات وما إلى ذلك.

### تحذير

- لا تزد الحمل على مأخذ الطاقة باستخدام أكثر من جهاز.
- **المسافة الإضافية :** بالنسبة للحائط، ١٠ سم؛ الخلف/٢ سم : الجانب الأيمن والأيسر

- لا تضع منتجات الغسيل ولا تخزينها فوق الجهاز في أي وقت. قد تُتلف هذه المنتجات تشطيب الغسالة أو عناصر التحكم.

### التوصيلات الكهربائية

- لا تستخدم سلك إطالة ولا محوّلًا مزدوجًا.
- احرص دائمًا على فصل الجهاز وإيقاف إمداد الماء بعد الاستخدام.
- يتعين توصيل الجهاز بمقبس مؤرض وفقًا للوائح توصيل الأسلاك الكهربائية.
- يجب وضع الجهاز بحيث يمكن الوصول إلى المقابس بسهولة.
- يجب عدم إصلاح الجهاز إلا بواسطة شخص مؤهل، حيث يمكن أن تؤدي الإصلاحات التي تتم من قبل أشخاص ليس لديهم خبرة إلى التعرض إلى إصابة أو عطل خطير. اتصل بمركز الخدمة المحلي.

### تحذير

- يجب توصيل القابس بمأخذ تيار مناسب مثبت بشكل صحيح ومؤرض وفقًا لجميع القوانين واللوائح المحلية.

### تحديد المكان

- قم بتركيب الجهاز على أرضية صلبة ومسطحة.
- تأكد من عدم إعاقة السجاد أو البساط أو ما إلى ذلك لدوران الهواء حول الجهاز.
- لا تحاول أبدًا تصحيح أي عدم استواء في الأرضية باستخدام قطع من الخشب أو الورق المقوى أو مواد مشابهة تحت الجهاز.

## إزالة الغلاف وفك مسامير النقل

١ ارفع الجهاز عن القاعدة المصنعة من الفوم.

- بعد إزالة الغلاف المصنع من الكرتون ومواد الشحن، ارفع الجهاز عن القاعدة الفوم. تأكد من فصل دعامة الحوض عن القاعدة وألا تكون عالقة في الجزء السفلي من الجهاز.
- إذا لزم قلب الغسالة لأسفل لإزالة القاعدة الكرتونية، فيجب عليك دائماً حماية جانب الغسالة وقلبها بحذر على جانبها. لا تقلب الجهاز على الجانب الأمامي أو الخلفي.

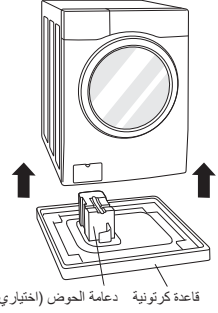

### ملاحظة

- حافظ على مجموعات المسامير لاستخدامها في المستقبل. لمنع حدوث تلف للمكونات الداخلية، لا تنقل الغسالة بدون إعادة تركيب مسامير النقل.
- ويمكن أن يتسبب عدم إزالة مسامير النقل وعناصر التثبيت في حدوث اهتزاز وضوضاء شديدة، مما قد يؤدي إلى إحداث تلف دائم في الغسالة. يتم تثبيت السلك في الجزء الخلفي من الغسالة باستخدام أحد مسامير النقل للمساعدة في منع التشغيل في حالة وجود مسامير النقل في مكانها.

٣ تركيب أغطية الفتحات.

- قم بتركيب أغطية المسامير الموجودة في عبوة الملحقات أو المثبتة بالجزء الخلفي من الغسالة.

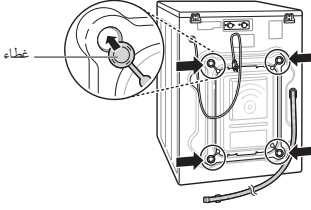

٢ إزالة مجموعات المسامير.

- ابدأ بمسامير النقل الموجودين بالأسفل، باستخدام مفتاح الربط (المرفق) لفك جميع مسامير النقل بالكامل عن طريق تدويرها في عكس اتجاه عقارب الساعة. أزل مجموعات المسامير عن طريق هزها بلطف أثناء سحبها.

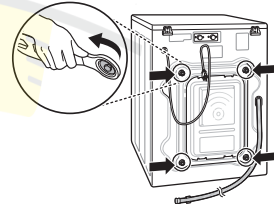

## الأرضيات الخشبية (الأرضيات المعلقة)

- الأرضيات الخشبية عرضة للاهتزاز بشكل خاص.
- لمنع الاهتزاز ننصحك بوضع أكواب مطاطية لا يقل سمكها عن ١٥ مم لكل رجل من أرجل الجهاز، ويتم تثبيتها على عارضتين على الأقل من عوارض الأرضية باستخدام براغي.

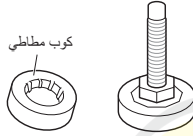

- إن أمكن، قم بتركيب الجهاز في زاوية من زوايا الغرفة، بحيث تكون الأرض أكثر ثباتًا.
- ثبت الأكوام المطاطية للحد من الاهتزاز.

### ملاحظة

- يضمن تحديد المكان والمستوى المناسبين للغسالة تشغيل لفترة طويلة، ومنظمة، وفعالة.
- يجب أن تكون الغسالة في وضع أفقي بنسبة ١٠٠٪ وواقفة بثبات في مكانها.
- ويجب ألا تكون "متأرجحة" بين الزوايا وهي محملة.
- يجب أن يكون سطح التركيب نظيفًا، وخاليًا من شمع الأرضية وطلاء مواد التشحيم الأخرى.
- لا تدع أقدم الغسالة تبطل. قد يؤدي عدم القيام بذلك إلى الاهتزاز أو الضوضاء.
- يمكنك الحصول على الأكوام المطاطية (p/no.4620ER4002B) من مركز خدمة LG.

## استخدام شرائح مانعة للانزلاق (عنصر اختياري)

عند تركيب الجهاز على سطح زلق، قد تتحرك الغسالة نتيجة للاهتزاز الشديد. ويمكن أن تؤدي التسوية غير الصحيحة إلى حدوث عطل من خلال الضوضاء والاهتزاز. في حالة حدوث ذلك، يتعين عليك تركيب شرائح مانعة للانزلاق أسفل أرجل الاستواء وضبط المستوى.

- ١ نظف الأرضية لوضع الشرائح المانعة للانزلاق.
  - استخدم قطعة قماش جافة لإزالة الأجسام الغريبة والرطوبة وتنظيفها. وإذا ظل بالمكان بعض الرطوبة، فقد تنزلق الشرائح المانعة للانزلاق.

- ٢ اضبط المستوى بعد وضع الجهاز في منطقة التركيب.

- ٣ ضع الجانب اللاصق للشرائح المانعة للانزلاق على الأرض.

- لزيادة فاعلية هذه الشرائح المانعة للانزلاق يفضل تثبيتها أسفل الأرجل الأمامية. إذا كان من الصعب وضع الحشوات المانعة للانزلاق تحت الأرجل الأمامية، فضعها تحت الأرجل الخلفية.

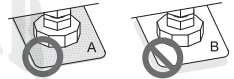
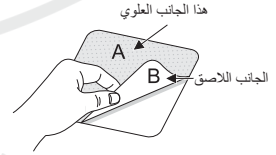

- ٤ تأكد من استواء الجهاز.

- ادفع الحواف العلوية للغسالة أو قم بهزها بلطف للتأكد من عدم اهتزازها. وفي حالة اهتزاز الجهاز، قم بتسويته مرة أخرى.

### ملاحظة

- يمكنك الحصول على شرائح مانعة للانزلاق من مركز خدمة LG.

## ضبط مستوى الجهاز

- يجب أن يكون ضغط الماء ما بين ٠,١ ميغا باسكال و ١,٠ ميغا باسكال (١,٠-١٠,٠ ثقل كجم/سم<sup>٢</sup>).
- لا تقم بإزالة الخيط أو تنزعه عند توصيل خرطوم الإمداد بالصمام.
- إذا كان ضغط الماء أعلى من ١,٠ ميغا باسكال، فيجب تركيب جهاز تخفيف الضغط.
- تحقق من حالة الخرطوم بصورة دورية واستبدله إذا لزم الأمر.

- إذا كانت الأرضية غير مستوية، فادر الأقدام القابلة للضبط حسب الحاجة (لا تضع قطع الخشب وما إلى ذلك تحت الأقدام). تأكد من أن جميع الأقدام الأربعة مستقرة وثابتة على الأرض ثم تأكد من أن الجهاز مستوي تمامًا على الأرض (استخدم ميزان الماء).
- بمجرد أن يصبح الجهاز مستويًا، أحكم ربط صواميل القفل باتجاه قاعدة الجهاز. ويجب إحكام ربط كل صواميل القفل.

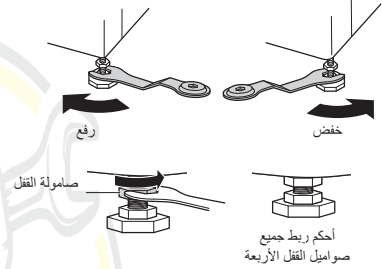

## التحقق من السداة المطاطية بخرطوم إمداد الماء

- تتوفر اثنتان من مانعات التسريب المطاطية مع خرطوم إدخال الماء. تستعملان في منع تسريب الماء. تأكد من إحكام التوصيل بالصنابير للغاية.

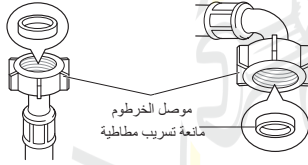

## الفحص القطري

- عند الضغط على حواف اللوحة العلوية للجهاز بشكل قطري لأسفل، يجب ألا يتحرك الجهاز لأعلى ولأسفل على الإطلاق (افحص كلا الاتجاهين). وفي حالة اهتزاز الجهاز عند دفع اللوحة العلوية للجهاز بشكل قطري، قم بضبط الأقدام مرة أخرى.

## ملاحظة

- يمكن أن تُحدث الأرضيات الخشبية أو المعلقة اهتزازًا عنيفًا وعدم اتزان.
- عند تركيب الغسالة على قاعدة مرتفعة، يجب تثبيتها بإحكام للحد من خطر سقوطها.

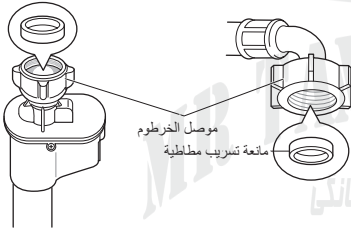

تعميرات لوازم فانتا

آقاي تعميرات

٣ ادفع المحول إلى طرف الصنبور بحيث تشكل الحشية المطاطية وصلة منيعة للماء. وأحكام ربط مسامير التثبيت الأربعة.

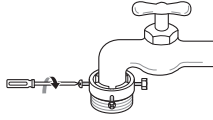

٤ ادفع خرطوم الإمداد بشكل عمودي لأعلى بحيث يمكن للسداة المطاطية الموجودة داخل الخرطوم أن تلتصق بالصنبور تمامًا ثم أحكم ربطه عن طريق إدارته إلى اليمين.

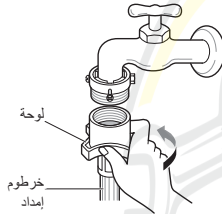

## توصيل الخرطوم بصنبور الماء

### توصيل الخرطوم اللولبي بالصنبور المزود بأسنان

ثبت موصل الخرطوم بصنبور إمداد الماء.

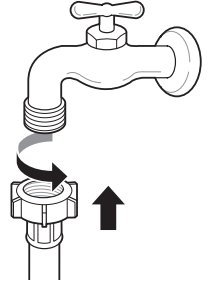

### توصيل خرطوم لولبي بالصنبور غير المزود بأسنان

١ فك مسامير التثبيت الأربعة.

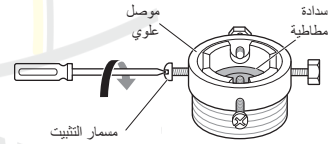

### توصيل خرطوم من نوع اللمسة الواحدة بالصنبور غير المزود بأسنان

١ فك اللوحة الحلقية للمحول وحرر مسامير التثبيت الأربعة.

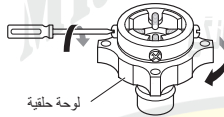

٢ أزل لوحة التوجيه إذا كان الصنبور كبيرًا جدًا حتى يلائم المحول.



٢ أزل لوحة التوجيه إذا كان الصنبور كبيرًا جدًا حتى يلائم المحول.

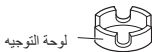

### توصيل الخرطوم بالجهاز

اربط خط الماء الساخن بأنبوب إمداد الماء الساخن الموجود بالجزء الخلفي من الغسالة. اربط خط الماء البارد بأنبوب إمداد الماء البارد الموجود بالجزء الخلفي من الغسالة.

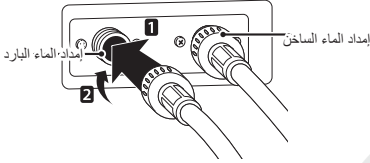

٣ ادفع المحول إلى طرف الصنبور بحيث تشكل الحشية المطاطية وصلة منيعة للماء. أحكم ربط مسامير التثبيت الأربعة واللوحة الحلقية للمحول.

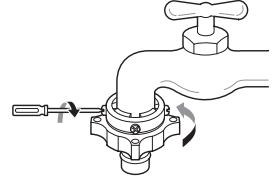

٤ اسحب لوحة مزلاج الموصل إلى أسفل، وادفع خرطوم الإمداد إلى المحول، وحرر لوحة مزلاج الموصل. وتأكد أن أقفال المحول في مكانها.

#### ملاحظة

- بعد الانتهاء من التوصيل، وفي حالة وجود تسرب ماء من الخرطوم، كرر الخطوات نفسها. استخدم الأنواع الأكثر تقليدية لصنبور إمداد الماء. إذا كان الصنبور مربع الشكل أو كبيرًا للغاية، فانزع لوحة التوجيه قبل إدخال الصنبور في المحول.

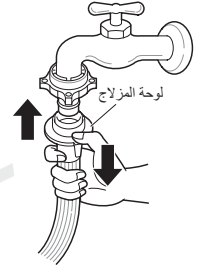

### استخدام الصنبور الأفقي صنبور أفقي



صنبور تمديد

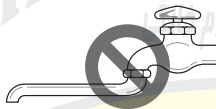

صنبور مربع الشكل



#### ملاحظة

- قبل توصيل خرطوم الإمداد بصنبور الماء، قم بتشغيل صنبور الماء لطرد المواد الغريبة (الغبار، والرمل، ونشارة الخشب، وما إلى ذلك) الموجودة في خطوط الماء. واترك ماء الصريف في دلو، وتحقق من درجة حرارة الماء.

## تركيب خرطوم التصريف

- لا يجب وضع خرطوم التصريف على ارتفاع أعلى من ١٠٠ سم عن الأرض. قد يتعذر تصريف الماء الموجود في الجهاز أو يتم تصريفه ببطء.
- سيؤدي تثبيت خرطوم التصريف بطريقة صحيحة إلى حماية الأرضية من الضرر الناتج عن تسرب الماء.
- إذا كان خرطوم التصريف طويلاً جداً، فلا تحاول إدخاله مرة أخرى بالقوة داخل الجهاز. حيث قد يؤدي إلى إحداث ضجيج غير عادي.

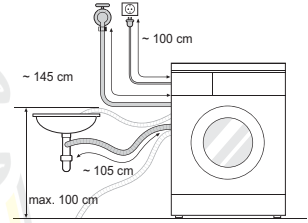

- عند تركيب خرطوم التصريف في البالوعة، أحكم تثبيته باستخدام سلسلة.
- سيؤدي تثبيت خرطوم التصريف بطريقة صحيحة إلى حماية الأرضية من الضرر الناتج عن تسرب الماء.

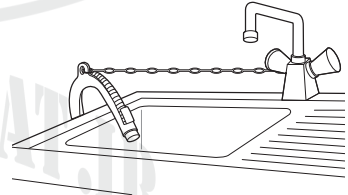

تعميرات لوازم خانگی

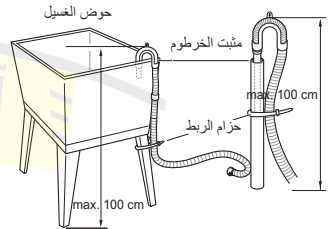

آقای تعمیرات



## استخدام الغسالة

قبل الغسلة الأولى، حدد أحد برامج الغسيل، واترك الغسالة تعمل بدون ملابس. سيؤدي هذا إلى إزالة الرواسب والماء من حلة الغسل التي قد تُترك في أثناء تصنيع الجهاز.

١ افرز الغسيل وضع الملابس.

- افرز الغسيل حسب نوع النسيج، ومستوى الأوساخ، واللون، وحجم الحمولة حسب الحاجة. ثم افتح الباب وضع الملابس داخل الغسالة.

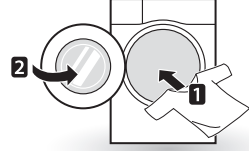

٥ بدء الدورة.

- اضغط على الزر **بدء/إيقاف مؤقت** لبدء الدورة. وستهتز الغسالة لفترة قليلة بدون وجود ماء لتقيس وزن الحمولة. وإذا لم يتم الضغط على الزر **بدء/إيقاف مؤقت** خلال ١٥ دقائق، فستتوقف الغسالة عن العمل وسيتم فقدان جميع الإعدادات.



٢ أضف منتجات التنظيف و/أو المنظف والمنعم.

- أضف كمية مناسبة من المنظف إلى درج موزع المنظف. وعند الحاجة، أضف المبيض أو منعم القماش إلى المنطفة المناسبة في الموزع.



٦ إنهاء الدورة.

- سيصدر صوت نغمة عند إنهاء الدورة. وعلى الفور أخرج ملابسك من الغسالة للحد من الكرمشة. وافحص مانعة تسريب الباب عند إخراج حمولة ملابس صغيرة يمكن أن تعلق في مانعة التسريب.

٣ تشغيل الغسالة.

- اضغط على زر الطاقة لتشغيل الغسالة.

ملاحظة

- يتعدر التعرف على الزر عند فتح الباب. اضغط مرة أخرى بعد إغلاق الباب.

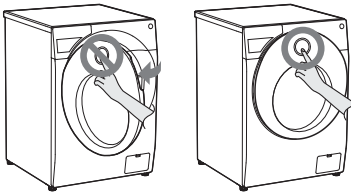
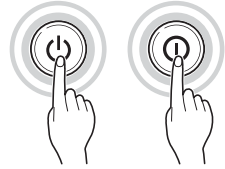

## فرز الغسيل

٣ العناية قبل وضع الحمولة.

- اجمع بين الأغراض الكبيرة والصغيرة في الحمولة. وضع الأغراض الكبيرة أولاً.

- لا يجب أن تزيد الأغراض الكبيرة عن نصف إجمالي الحمولة. ولا تغسل أغراضاً فردية. حيث قد يؤدي هذا إلى عدم التوازن في الحمولة. وأضف قطعة أو قطعتين متشابهتين.

- افحص جميع الجيوب للتأكد من أنها فارغة. فقد تؤدي أشياء مثل المسامير، ومشابك الشعر، والثقاب، والأقلام، والقطع المعدنية، والمفاتيح إلى إحداث ضرر في كل من الغسالة وملابسك.



- أغلق السحابات، والخطافات، والسلاسل للتأكد من أن هذه الأغراض لن تعلق بالملابس الأخرى.
- امسح الأوساخ والبقع من خلال وضع مقدار صغير من المنظف المذاب في الماء على البقع وغسلها للمساعدة في إزالة الأوساخ.
- افحص طبقات الحشوية المرنة (رامادية) وانزع أي مواد صغيرة.



درجة حرارة الغسيل



## ٤ فرز الغسيل.

- للحصول على أفضل النتائج، افرز الملابس إلى أنواع يمكن غسلها في دورة الغسيل نفسها.
- تحتاج الأقمشة المختلفة إلى درجات حرارة وسرعات دوران مختلفة عند غسلها.
- افرز دائماً الملابس ذات الألوان الغامقة عن الملابس ذات الألوان الباهتة والملابس البيضاء. واغسلها بشكل منفصل حيث إن الصبغة والوبر قد تنتقل بين الملابس، مما قد يؤدي إلى تغيير لون الملابس البيضاء والفاتحة. ولا تغسل الملابس شديدة الاتساخ مع الملابس قليلة الاتساخ إذا كان ذلك ممكناً.



تنبيه

- افحص داخل حلة الغسل وأزل أي أشياء موجودة داخلها متبقية من دورة الغسيل السابقة.

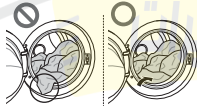

- اتساخ (شديد، عادي، خفيف) :
- أفضل المنسوجات البيضاء عن المنسوجات الملونة.
- الوبر (منتجات وبرية، منتجات تجذب الوبر) :
- اغسل المنتجات المنتجة للوبر والمنتجات المجمع للوبر بشكل منفصل عن بعضها البعض.

- أخرج أي ملابس أو أغراض من الحشوية المرنة لمنع إحداث تلف في الملابس والحشوية.

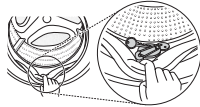

## إضافة منتجات التنظيف



### مقدار المنظف

- لا تترك المنظفات تتصلب. حيث يمكن أن يؤدي ذلك إلى حدوث انسداد، أو ضعف في أداء الشطف، أو رائحة.
- الحمولة الكاملة: وفقاً لتوصيات الشركة المصنعة.
- الحمولة الجزئية: ٤/٣ الكمية المعتادة
- الحد الأدنى للحمولة: ٢/١ الحمولة الكاملة

- يجب استخدام المنظف وفقاً لتعليمات الشركة المصنعة للمنظف، واختيارها وفقاً لنوع الأقمشة، ولونها، ومدى اتساخها، ودرجة حرارة الغسيل.
- عند استخدام مقدار كبير من المنظف، فقد تحدث رغوة كثيرة جداً وهذا يقلل من كفاءة الغسيل أو يؤدي إلى نقل الحمولة على المحرك.

### إضافة المنظفات ومنعم الأقمشة

#### إضافة المنظف

- غسيل رئيسي فقط ← 
- غسيل مبدئي + غسيل رئيسي ← 

- إذا كنت ترغب في استخدام منظف سائل، فاتبع الإرشادات التي توفرها الشركة المصنعة للمنظف.
- يمكنك سكب المنظفات السائلة مباشرة في درج المنظفات الرئيسي إذا كنت ستبدأ الدورة على الفور.

#### ملاحظة

- يمكن أن يؤدي استخدام مقدار كبير من المنظف، أو المبيض، أو المنعم إلى تدفق زائد.
- تأكد من استخدام كمية مناسبة من المنظف.

- لا تستخدم المنظفات السائلة إذا كنت تستخدم تأخير الوقت، أو إذا قمت بتحديد غسيل مبدئي، حيث إن السائل قد يتصلب.
- في حالة حدوث الكثير من الرغوي، يتعين عليك تقليل كمية المنظف.
- قد تحتاج إلى تعديل مقدار استخدام المنظف حسب درجة حرارة الماء، وعسر الماء، وحجم الحمولة، ومستوى الأوساخ. للحصول على أفضل النتائج، تجنب حدوث رغوي زائدة عن الحد.
- راجع ملصق الملابس، قبل اختيار المنظف ودرجة حرارة الماء.
- عند استخدام الغسالة، لا تستخدم إلا المنظفات المخصصة لكل نوع من أنواع الملابس:

#### إضافة منعم القماش

- لا تتجاوز خط أقصى حد للماء. يمكن أن يتسبب الماء الزائد في التوزيع المبكر لمنعم القماش، مما قد يؤدي إلى إحداث بقع بالملابس. أغلق درج الموزع ببطء.

- منظفات المساحيق العامة لجميع أنواع الأقمشة
- منظفات مساحيق للأقمشة الحساسة
- المنظفات السائلة لجميع أنواع الأقمشة أو المنظفات المخصصة للصوف فقط
- للحصول على غسيل وتبييض أفضل، استخدم المنظف الذي يحتوي على مبيض المسحوق العام.
- يتدفق المنظف من الموزع في بداية الدورة.

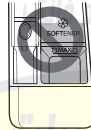
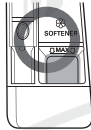

### استخدام الأقراص

١ افتح الباب وضع الأقراص في حلة الغسل.

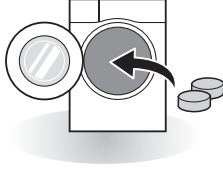

- لا تترك منعم القماش في درج المنظفات لأكثر من يومين (يمكن أن يتصلب منعم القماش).
- سيتم إضافة المنعم تلقائيًا خلال دورة الشطف الأخيرة.
- لا تفتح الدرج في أثناء الإمداد بالماء.
- يجب عدم استخدام المذيبات (البنزين، وما إلى ذلك).

### ملاحظة

- لا تسكب منعم القماش على الملابس مباشرةً.

٢ ضع الغسيل في حلة الغسل وأغلق الباب.

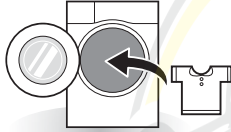

### إضافة منقي الماء

- يمكن استخدام منقي الماء، مثل مقاوم الرواسب الكلسية (مثل كالجون)، للتقليل من استخدام المنظفات في المناطق ذات الماء العسر. ويتم التوزيع وفقًا للكمية المحددة على العبوة. يتعين عليك أولاً إضافة المنظف ثم منقي الماء.
- استخدم كمية المنظف المطلوبة للماء المنقى.

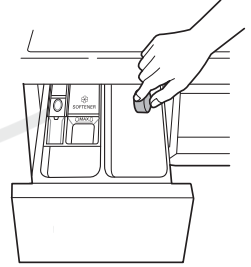

MR TAMIRAT.IR  
تعميرات لوازم خانتي

آقای تعمیرات

## لوحة التحكم

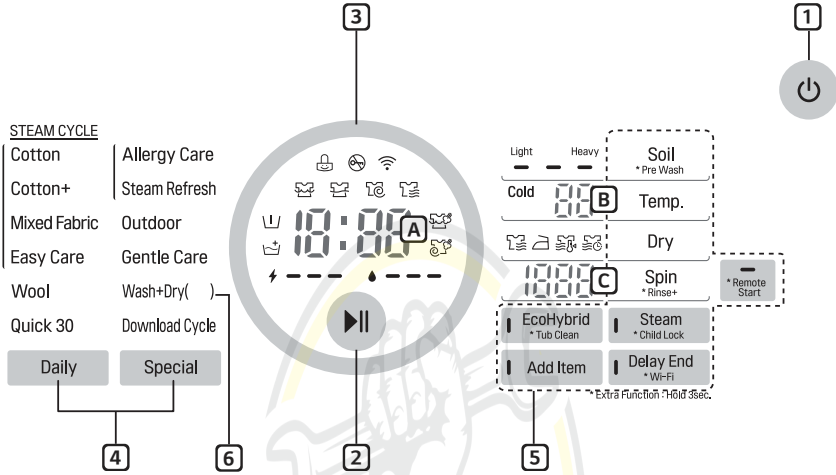

- **A** : تعرض شاشة العرض الوقت المُقدر المتبقي. بينما يتم حساب حجم الحمولة تلقائيًا، تظهر علامة الوميض «Detecting (الاكتشاف)».
- **B** : يتم عرض درجة حرارة الماء عند الضغط على الزر **Temp..**
- **C** : يتم عرض مستوى سرعة الدوران عند الضغط على الزر **Spin**.

## 1 زر الطاقة

- اضغط فوق زر الطاقة لتشغيل الغسالة.

## 2 زر بدء/إيقاف مؤقت

- يُستخدم هذا الزر **بدء/إيقاف مؤقت** لبدء دورة الغسيل أو إيقافها مؤقتًا.
- في حالة الحاجة إلى إيقاف دورة الغسيل مؤقتًا، اضغط على الزر **بدء/إيقاف مؤقت**.

## 4 زر البرامج

- تتوفر البرامج وفقًا لنوع الغسيل.
- سيضيء المصباح للإشارة إلى البرنامج المحددة.

## 3 شاشة العرض

- تعرض شاشة العرض الإعدادات، والوقت المُقدر المتبقي، والخيارات، ورسائل الحالة. عندما يتم تشغيل المنتج، ستضيء الإعدادات الافتراضية في شاشة العرض.
- يتم عرض الطاقة (⚡) و استهلاك المياه المتوقع (💧) قبل الغسيل والاستهلاك الحقيقي بعد الغسيل.

## 5 الخيارات

- يسمح لك بذلك بتحديد برنامج إضافي وسيضيء عندما يتم تحديده.
- استخدم هذه الأزرار لتحديد خيارات البرنامج المطلوب للدورة المحددة.

## 6 Wash+Dry (الغسيل والتجفيف)

- ( ) يشير إلى قدرة الجهاز على التجفيف، والتي تتنوع حسب الطرز.

## جدول البرامج

### برنامج الغسيل

الحد الأقصى للحمولة	درجة الحرارة المناسبة	نوع القماش	الوصف	البرنامج
مقن	٤٠° مئوية (بارد حتى ٩٥° مئوية)	الملايس السريعة الملونة (القمصان، وفساتين السهرة، والبيجامات، وما إلى ذلك) وحمولة القطن المتسخة بشكل عادي (الملايس الداخلية).	يوفر أداء أفضل من خلال الجمع بين حركات حلة الغسل المختلفة.	<b>Cotton</b> (القطن)
	٦٠° مئوية (بارد حتى ٦٠° مئوية)		يوفر أداء غسيل محسناً لكمية كبيرة من الغسيل مع استهلاك أقل للطاقة.	<b>Cotton+</b> (القطن+)
٤ كجم	٤٠° مئوية (بارد حتى ٦٠° مئوية)	البولي أميد، والأكريليك، والبوليستر.	يناسب القمصان الكاجوال التي لا تحتاج إلى الكي بعد غسلها.	<b>Easy Care</b> (العناية السهلة)
	٤٠° مئوية (بارد حتى ٤٠° مئوية)	أنواع مختلفة من الأقمشة باستثناء الملايس الخاصة (الحرير/الحساسية) والملايس الرياضية والملايس السوداء والصوف والألحفة/الستائر).	يتيح غسل أنواع أقمشة مختلفة في الوقت نفسه.	<b>Mixed Fabric</b> (أقمشة مختلطة)
	٦٠ درجة مئوية (من ٦٠ درجة مئوية إلى ٩٥ درجة مئوية)	القطن، والملايس الداخلية، وأغطية الوسادات، والملاءات، وملايس الأطفال	يساعد على إزالة المواد المسببة للحساسية مثل عث المنزل، وغبار الطلع، ووبر القطط.	<b>Allergy Care</b> (عناية ضد الحساسية)
٣ كجم	٤٠° مئوية (بارد حتى ٤٠° مئوية)	الغسيل الآلي للمنسوجات الصوفية القابلة للغسل في حالة الصوف النقي الجديد فقط.	تمكين غسيل الأقمشة الصوفية. (استخدم المنظف المخصص للمنسوجات الصوفية القابلة للغسل).	<b>Wool</b> (الصوف)
٣ أعراض	لا يوجد خيار	القمصان والفساتين والبلوزات المصنوعة من القطن المختلط، والبوليستر المختلط	يساعد على إزالة الكرمشة في غضون ٢٠ دقيقة باستخدام البخار (قد تكون الملايس رطبة. يمكن ارتداء الملايس بعد تعليقها حتى تجف لمدة من ١٠ إلى ٣٠ دقيقة).	<b>Steam Refresh</b> (انتعاش البخار)
٣ كجم	٢٠° مئوية (بارد حتى ٤٠° مئوية)	كولمكس، وجوري تكس، والصوف، والسيميبتاكس	يناسب الملايس الرياضية مثل ملايس الركض والجري.	<b>Outdoor</b> (الملايس الخارجية)
	٢٠° مئوية (بارد حتى ٤٠° مئوية)	غسيل الملايس الملونة خفيفة الاتساخ.	توفر دورة غسيل سريعة للقطع صغيرة الحجم قليلة الاتساخ.	<b>Quick 30</b> (غسيل سريع 30 دقيقة)

تعميرات لوازم خانتي

أقوى تعميميرات

الحد الأقصى للحمولة	درجة الحرارة المناسبة	نوع القماش	الوصف	البرنامج
١,٥ كجم	٢٠° مئوية (بارد حتى ٣٠° مئوية)	الصوف، والملابس القابلة للغسل اليدوي، والملابس الحساسة، والغسيل القابل للتلف بسهولة.	للغسيل اليدوي والآلي للملابس الحساسة مثل الصوف القابل للغسل، والملابس النسائية الداخلية، والفساتين، وما إلى ذلك (استخدم المنظف للمنسوجات الصوفية القابلة للغسل).	<b>Gentle Care</b> (العناية الناعمة)
٦ كجم	٤٠° مئوية (بارد حتى ٩٥° مئوية)	كمية صغيرة من الغسيل يمكن تجفيفها.	يقوم بعملية الغسيل والتجفيف في نفس الدورة دون توقف.	<b>Wash+Dry</b> (الغسيل والتجفيف)
للبرامج القابلة للتنزيل. إذا لم تقم بتنزيل أي برنامج، تكون الدورة الافتراضية هي شطف + تنشيف.				<b>Download Cycle</b> (الدورات)

- درجة حرارة الماء: حدد درجة حرارة الماء المناسبة لبرنامج الغسيل الذي حددته. اتبع دائمًا ملصق العناية الخاصة بالشركة المصنعة للملابس أو تعليماتها في أثناء الغسيل.

#### ملاحظة

- يوصى باستخدام منظف محايد.

MR TAMIRAT.IR  
تعميرات لوازم خانتي

آقای تعمیرات

## برنامج التجفيف

الحد الأقصى للحمولة	نوع القماش	الوصف	البرنامج
مقنن	أقمشة القطن أو الكتان مثل المناشف القطنية، والمصان ذات النصف كم، والملابس الكتانية.	خاص بالأقطان. اختر هذا البرنامج لتقليل وقت الدورة واستخدام الطاقة في أثناء دورة التجفيف.	طبيعي (L)
مقنن	الأقمشة القطنية أو الكتانية، تكون جاهزة للكي في نهاية البرنامج.	للكي السهل، والانتهاء من التجفيف في الظروف الرطبة.	كي (A)
٣,٥ كجم	منسوجات العناية السهلة، والأقمشة الصناعية المناسبة للملابس التي يتم غسلها في برنامج العناية السهلة، وأقمشة مختلطة.	يستخدم المجفف درجة حرارة منخفضة للتجفيف للحد من تعرض الملابس للتلف.	درجة حرارة أقل (M)
٠,٥ كجم	القطن، والمنشفة	يمكنك تغيير وقت التجفيف وفقاً للحد الأقصى للحمولة.	الوقت ٣٠ دقيقة (S)
١,٥ كجم			الوقت ٦٠ دقيقة (M)
٣ كجم			الوقت ١٢٠ دقيقة (L)

## ملاحظة

- اختر الحد الأقصى لسرعة الدوران القابل للتحديد في برنامج الغسيل للتأكد من نتائج التجفيف.
- عندما تكون كمية الغسيل التي سيتم غسلها وتجفيفها في برنامج واحد لا تتجاوز الحد الأقصى المسموح به للوزن في برنامج التجفيف، يُنصح بالغسيل والتجفيف في تسلسل واحد مستمر.

MR TAMIRAT.IR  
تعميرات لوازم خانتي

آقای تعمیرات



## خيارات إضافية

Dry (التجفيف)	EcoHybrid	Rinse+ (شطف +)	Delay End (وقت التأخير إنتهى)	Steam Softener (التنعيم بالبخار)	Steam Wash (الغسيل بالبخار)	Pre Wash (غسيل مبدئي)	البرنامج
•		•	•	•	•	•	Cotton (القطن)
•		•	•	•	•	•	Cotton+ (القطن+)
•		•	•	•	•	•	Easy Care (السهولة العناية)
•		•	•	•	•	•	Mixed Fabric (أقمشة مختلطة)
•		•	•	•	•	•	Allergy Care (عناية ضد الحساسية)
		•	•				Wool (الصوف)
					•		Steam Refresh (انتعاش البخار)
		•	•				Outdoor (الملابس الخارجية)
•		•	•			•	Quick 30 (غسيل سريع 30 دقيقة)
		•	•				Gentle Care (العناية الناعمة)
•	•	•	•		•	•	Wash+Dry (الغسيل والتجفيف)

\* : يتم تضمين هذا الخيار تلقائيًا في الدورة ولا يمكن حذفه.

MR TAMBRANT.IR  
تعميرات لوازم خانتي

آقاي تعميرات

الحد الأقصى لعدد الدورات في الدقيقة	البرنامج
١٤٠٠	
١٤٠٠	Cotton (القطن)
١٤٠٠	Cotton+ (القطن+)
١٠٠٠	Easy Care (العناية السهلة)
١٤٠٠	Mixed Fabric (أقمشة مختلطة)
١٤٠٠	Allergy Care (عناية ضد الحساسية)
٨٠٠	Wool (الصوف)
-	Steam Refresh (انتعاش البخار)
٨٠٠	Outdoor (الملابس الخارجية)
١٤٠٠	Quick 30 (غسيل سريع 30 دقيقة)
٨٠٠	Gentle Care (العناية الناعمة)
١٤٠٠	Wash+Dry (الغسيل والتجفيف)

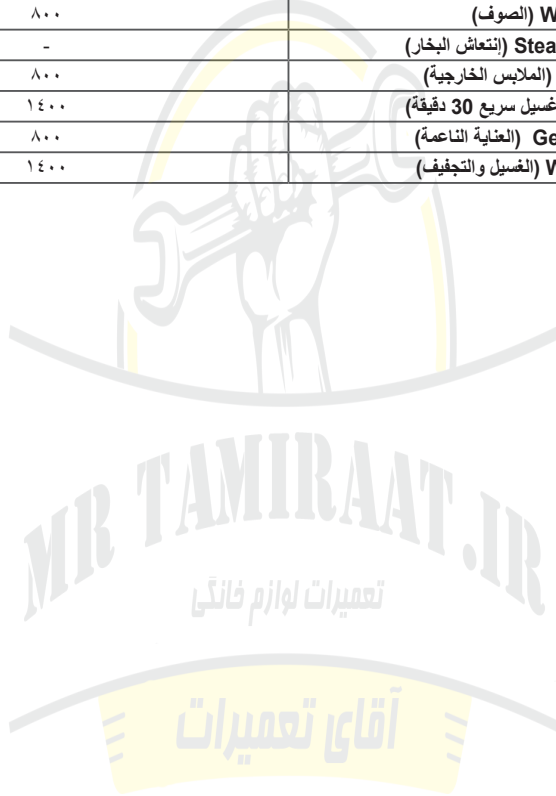

## Steam (البخار) (اختياري)

تعزز ميزات الغسيل البخار أداء الغسيل مع استهلاك منخفض للطاقة. ينشر التنعيم البخار بعد دورة التنشيف للحد من الكرمشة ولجعل الغسيل منقوشاً.

١ اضغط على الزر الطاقة.

٢ فيما يتعلق بخيار الغسيل البخار، حدد برامج البخار. فيما يتعلق بخيار التنعيم البخار، حدد "القطن" أو "القطن+" أو "أقمشة مختلطة"، أو "العناية السهلة".

٣ يتم تحديد البرنامج التالي وفقاً لعدد المرات التي تضغط فيها على زر Steam.

- مرة واحدة: Steam Wash (الغسيل بالبخار)
- مرتان: Steam Softener (التنعيم بالبخار)
- ثلاث مرات: Steam Wash (الغسيل بالبخار) و Steam Softener (التنعيم بالبخار)

٤ اضغط على الزر بدء/إيقاف مؤقت.

## خيارات البرامج

### Delay End (وقت التأخير إنتهى)

يمكنك ضبط وقت التأخير بحيث تبدأ الغسالة تلقائياً وتنتهي بعد فترة زمنية محددة.

١ اضغط على الزر الطاقة.

٢ حدد برنامج الغسيل.

٣ اضغط على زر Delay End لضبط وقت الانتهاء المقرر المطلوب.

٤ اضغط على الزر بدء/إيقاف مؤقت.

### ملاحظة

- وقت التأخير هو وقت انتهاء البرنامج، وليس وقت البدء. ربما يختلف وقت التشغيل الفعلي بسبب درجة حرارة الماء، وحمولة الغسيل، وعوامل أخرى.
- لإلغاء وظيفة Delay End، يجب الضغط على زر الطاقة.
- تجنب استخدام المنظف السائل مع هذا الخيار.

## Steam Wash (الغسيل بالبخار) (اختياري)

- للملابس شديدة الاتساخ، أو الملابس الداخلية، أو ملابس الأطفال.
- متوفر مع برامج: القطن، القطن+، أقمشة مختلطة، العناية السهلة، عناية ضد الحساسية، إتعاش البخار، الغسيل+التجفيف.
- لا تستخدم برنامج الغسيل البخار مع الملابس التي يتغير لونها بسهولة والملابس الناعمة مثل الصوف والحبر.

## Steam Softener (التنعيم بالبخار) (اختياري)

- جيد لتنعيم الأقمشة ونفثها بعد التجفيف بالهواء.
- متوفر مع برامج القطن، القطن+، أقمشة مختلطة، العناية السهلة.
- لا تستخدم برنامج التنعيم البخار مع الملابس التي يتغير لونها بسهولة والملابس الناعمة مثل الصوف والحبر.
- يمكن أن يختلف أداء التنعيم، بناءً على نوع القماش.

## EcoHybrid

الاستخدام للتجفيف بتطيف الهواء دون استهلاك للمياه المستخدمة في التكييف.

١ اضغط على الزر الطاقة.

٢ حدد برنامج التجفيف.

٣ اضغط على الزر EcoHybrid.

٤ اضغط على الزر بدء/إيقاف مؤقت.

### ملاحظة

- متوفر مع برنامج طبيعي أو كي.

## Remote Start (التشغيل عن بعد)

استخدم هاتفًا ذكيًا للتحكم في جهازك عن بعد. يمكنك أيضًا مراقبة تشغيل الدورة للتعرف على الوقت المتبقي للدورة.

### ملاحظة

- ينبغي الاتصال أولاً بإحدى البوابات وتسجيل جهازك لتتمكن من استخدام وظيفة "التشغيل عن بعد". (راجع "الوظائف الذكية").

### لاستخدام التشغيل عن بُعد:

١ اضغط على الزر الطاقة.

٢ ضع الغسيل في الحلة.

٣ اضغط مع الاستمرار على زر **Remote Start** لمدة ٣ ثوانٍ لتمكن وظيفة بدء التشغيل عن بعد.

٤ ابدأ إحدى الدورات من التطبيق LG SmartThinQ على هاتفك الذكي.

### ملاحظة

- إذا لم تبدأ في تشغيل جهازك، فستنتظر لبدء إحدى الدورات حتى تقوم بإيقاف تشغيل جهازك من التطبيق أو تعطيل وظيفة بدء التشغيل عن بعد.
- عند تشغيل "التشغيل عن بُعد"، يتم قفل الباب أوتوماتيكيًا.

### لتعطيل التشغيل عن بُعد:

عندما يتم تفعيل بدء التشغيل عن بعد، اضغط مع الاستمرار على زر **Remote Start** لمدة ٣ ثوانٍ.

### ملاحظة

- إذا كان الباب مفتوحًا، يتم تعطيل "التشغيل عن بُعد".

## Add Item (إضافة عنصر)

يُمكن إضافة قطع غسيل أو إخراجها بعد بدء برنامج الغسيل.

١ اضغط على الزر **Add Item** عند إضاءة المؤشر LED.

٢ افتح الباب بعد تحرير قفل الباب.

٣ إضافة قطع الغسيل أو إخراجها.

٤ اضغط على الزر **بدء/إيقاف مؤقت** مرة أخرى لاستئناف الدورة. يتم استئناف الدورة أوتوماتيكيًا.

### ملاحظة

- للأمان، يظل الباب مغلقًا عند ارتفاع مستوى المياه أو ارتفاع درجة الحرارة. يتعذر إضافة قطع غسيل في هذه الأثناء.
- إذا ارتفعت درجة الحرارة في الحلة، فيرجى الانتظار حتى تبرد.

### ⚠ تنبيه

- عند إضافة قطع الغسيل تأكد من إدخالها بالكامل داخل حلة الغسيل. إذا علق الغسيل في فتحة مزلاج الباب فمن المحتمل تلف الغلاف المطاطي مما يؤدي إلى تسرب المياه وحدوث عطل بالجهاز.
- قد يؤدي فتح الباب عنوة إلى تلف قطع الغيار أو تعطل الجهاز أو حدوث مشاكل في الأمان.
- إذا فتحت الباب وكان هناك قدر كبير من المياه ورغوة الصابون داخل الحلة، فقد تنساب المياه ورغوة الصابون مما قد يؤدي إلى الإصابة بحروق أو بلل الأرضية.

**Pre Wash (غسيل مبدئي) (ل/ا)**

إذا كان الغسيل شديد الاتساخ، فينصح باستخدام برنامج غسيل مبدئي.

١ اضغط على الزر الطاقة.

٢ حدد برنامج الغسيل.

٣ اضغط مع الاستمرار على الزر **Pre Wash** لمدة ٣ ثوانٍ.

٤ اضغط على الزر **بدء/إيقاف مؤقت**.

**Rinse+ (شطف+) (ر/ا)**

إضافة عملية شطف مرة واحدة.

١ اضغط على الزر الطاقة.

٢ حدد برنامج الغسيل.

٣ اضغط مع الاستمرار على الزر **Rinse+** لمدة ٣ ثوانٍ.

٤ اضغط على الزر **بدء/إيقاف مؤقت**.

**Soil (متسخ)**

١ اضغط على الزر الطاقة.

٢ حدد برنامج الغسيل.

٣ اضغط على الزر **Soil**.

٤ اضغط على الزر **بدء/إيقاف مؤقت**.

**Spin (دوران)**

• يمكن تحديد مستوى سرعة التنشيف عن طريق الضغط فوق زر **Spin** بشكل متكرر.

• **Spin Only** (تنشيف فقط)

١ اضغط على الزر الطاقة.

٢ اضغط فوق زر **Spin** لتحديد عدد الدورات في الدقيقة.

٣ اضغط على الزر **بدء/إيقاف مؤقت**.

**Temp. (درجة الحرارة)**

يحدد زر درجة الحرارة توليفة درجة حرارة الغسيل والشطف للدورة التي تم تحديدها. اضغط على هذا الزر حتى يضيء الأعداد المطلوب. تستخدم جميع دورات الشطف ماء الصنبور البارد.

• حدد درجة حرارة الماء المناسبة لنوع الحمولة التي تغسلها. واتبع ملصقات العناية بنسيج الملابس للحصول على أفضل النتائج.

**ملاحظة**

• عند تحديد **No Spin** (٠)، سيستمر الدوران لفترة قصيرة لتصريف الماء بسرعة.

أقوى تعميرات

## Beep On/Off (تشغيل/إيقاف تشغيل الصافرة)

١ اضغط على الزر الطاقة.

٢ اضغط على الزر بدء/إيقاف مؤقت.

٣ اضغط مع الاستمرار فوق زر **Soil** و **Temp** في الوقت نفسه لمدة ٣ ثوانٍ لإعداد خاصية تشغيل/إيقاف تشغيل الصافرة.

## Child Lock (قفل للأطفال)

استخدم هذا الخيار لتعطيل أدوات التحكم. تتيح هذه الخاصية منع الأطفال من تغيير الدورات أو تشغيل الجهاز.

### قفل لوحة التحكم

١ اضغط مع الاستمرار على الزر **Child Lock** لمدة ٣ ثوانٍ.

٢ سيصدر صوت صافرة، وسيظهر **L** على شاشة العرض. عند ضبط قفل الأطفال، يتم قفل جميع الأزرار باستثناء زر الطاقة.

### ملاحظة

- بمجرد إعداد وظيفة تشغيل/إيقاف تشغيل الصافرة، يتم حفظ الإعداد حتى بعد إيقاف تشغيل الطاقة.
- إذا أردت إيقاف تشغيل الصافرة، ما عليك سوى تكرار هذه العملية.

### ملاحظة

- لن يؤدي إيقاف تشغيل الطاقة إلى إعادة تعيين وظيفة القفل للأطفال. يجب إلغاء تفعيل القفل للأطفال لتتمكن من الوصول إلى أي وظائف أخرى.

### اتصال الواي فاي

قم بتعيين وصلة شبكة Wi-Fi. عند اتصال شبكة Wi-Fi، فتم إضاءة رمز شبكة Wi-Fi على لوحة التحكم.

### إلغاء قفل لوحة التحكم

- اضغط مع الاستمرار على الزر **Child Lock** لمدة ٣ ثوانٍ.
- سيصدر صوت جهاز الإخطار وسيظهر الوقت المتبقي للبرنامج الحالي على شاشة العرض.

MR TAMIRAT.IR

تعميرات لوازم خانتي

آقای تعمیرات

## Dry (تجفيف) (☀️)

- لا تقلب الأعراض الصوفية الجافة. واسحبها إلى شكلها الأصلي وجفها على سطح مستوي.

### المواد المنسوجة والمحيكة

- يمكن أن تتكسح بعض الأعراض المنسوجة والمحيكة، بمقادير متفاوتة، وفقًا لجودتها.
- قم بتمديد هذه الأعراض على الفور بعد تجفيفها.

### الطبعة الدائمة والألياف الصناعية

- لا تحوّل غسالتك بحمل زائد.
- أخرج الأعراض ذات الطبقات الدائمة بمجرد توقف الغسالة للحد من الكرمشة.

### ملابس الأطفال وقمصان النوم

- تحقق دائمًا من تعليمات الشركة المصنعة.

### الأعراض المطاطية والبلستيكية

- لا تجفف أي أعراض مصنوعة من مطاط أو بلاستيك أو تحتوي عليهما مثل:
  - الأغطية الواقية، والمرابيل، وأغطية الكراسي
  - الستائر ومفارش المائدة
  - سجاد الحمام

### الألياف الزجاجية

- لا تجفف الأعراض المصنوعة من الألياف الزجاجية في غسالتك. يمكن أن تلتصق جزئيات الزجاج المتروكة في الغسالة في ملابسك في المرة التالية التي تستخدم فيها الغسالة وتسبب تهيّجًا في الجلد.

استخدم البرامج التلقائية الخاصة بك لتجفيف معظم الحمولات. تقبّس المستشعرات الإلكترونية درجة حرارة العادم لزيادة درجات حرارة التجفيف أو خفضها لتسريع وقت الاستجابة وزيادة مستوى التحكم في درجة الحرارة.

- يجب ترك صنوبر الماء البارد مفتوحًا في أثناء برامج التجفيف.
- يمكن تحديد التحويل التلقائي للغسالة من دورة الغسيل إلى التجفيف بسهولة في هذه الغسالة.
- فيما يتعلق بمعظم برامج التجفيف، تأكد من أن جميع أعراض حمولة الملابس متشابهة في المادة والكثافة.
- لا تزد حمولة الغسالة أكثر من اللازم من خلال وضع الكثير من الأعراض داخل حلة الغسل. ويجب أن تتمكن الأعراض من الدوران بحرية.
- عند فتح الباب وإزالة الحمولة قبل إنهاء الغسالة دورتها، تذكر أن تضغط على الزر **بدء/إيقاف مؤقت**.
- عند الضغط على الزر **Dry** ، يُمكنك تحديد: عادي-كي-درجة حرارة منخفضة(الوقت ٣٠-٦٠-١٢٠).
- بعد انتهاء دورة التجفيف، يتم عرض **١٢**، **١٢**، **١٢**، **١٢** يعني الحد من الكرمشة. تم إتمام دورة التجفيف بالفعل. اضغط على أي زر وأخرج الملابس. إذا لم تضغط على الزر **بدء/إيقاف مؤقت**، فسينتهي البرنامج بعد ٤ ساعات تقريبًا.

### ملاحظة

- عند إيقاف تشغيل دورة تجفيف الغسالة، يمكن أن يعمل محرك المروحة لمدة ٣٠ ثانية لتحافظ على نفسها. بعد ذلك ستعرض الغسالة **١٢** على اللوحة. **١٢** تعني مروحة التبريد.
- توخ الحذر عند إخراج الملابس من الغسالة، حيث قد تكون الملابس أو الغسالة ساخنة.

آقاي تعمیرات

## دليل وقت التجفيف

- يمكن أن يستمر برنامج التجفيف حتى ٧ ساعات.
- يتم توفير أوقات التجفيف هذه كدليل لمساعدتك على إعداد غسالتك للتجفيف اليدوي.
- إذا كانت درجة حرارة نظام التجفيف غير كافية لإكمال عملية التجفيف، يتم تعديل وقت التجفيف أوتوماتيكياً، والإبلاغ عنه من خلال نافذة منبثقة.

## ملاحظة

- يختلف وقت التجفيف المُقدر عن وقت التجفيف الفعلي في أثناء البرنامج التلقائي. ويؤثر نوع القماش، وحجم الحمولة، والتجفيف المحدد على وقت التجفيف.
- عند تحديد دورة تجفيف فقط، يعمل التنشيف آلياً لترشيد الطاقة.





## ملاحظة

- للتحقق من اتصال Wi-Fi، قم بفحص رمز Wi-Fi على لوحة التحكم ما إذا كان مضيقاً.
- تطبيق LG SmartThinQ ليس مسؤولاً عن أي مشاكل الاتصال بالشبكة أو أي أعطال، أو خلل، أو أخطاء نتجت عن طريق الاتصال بالشبكة.
- لا يدعم الجهاز سوى شبكات Wi-Fi التي تصل سرعتها إلى ٢,٤ جيجا هرتز.
- إذا كان لدى الجهاز مشكلة اتصال بشبكة Wi-Fi، قد تكون بعيدة كل البعد عن جهاز التوجيه. اشتر جهاز تقوية Wi-Fi (موسع المدى) لتحسين قوة إشارة Wi-Fi.
- قد لا يتم الاتصال بشبكة Wi-Fi أو قد يتم قطع الاتصال حسب جودة بيئة الشبكة المحلية.
- قد لا يعمل الاتصال بالشبكة بشكل صحيح وفقاً لمزود خدمة الإنترنت.
- يمكن أن تجعل البيئة اللاسلكية المحيطة خدمة الشبكة اللاسلكية تعمل ببطء.
- يخضع التطبيق للتغيير لأغراض تحسين الجهاز بدون إشعار المستخدمين.
- قد تتغير الميزات حسب الطراز.

## استخدام تطبيق Smart ThinQ

## تثبيت تطبيق Smart ThinQ

"ابحث عن تطبيق LG SmartThinQ على Apple App Store & Google Play Store من على هاتف ذكي. اتبع التعليمات لتنزيل التطبيق وتثبيته."

## وظيفة Wi-Fi



• للأجهزة بشعار Wi-Fi أو Wi-Fi، تواصل مع الجهاز من هاتف ذكي باستخدام الميزات الذكية المريحة.

## دورة الغسالة

قم بتعيين الدورة المفضلة أو قم بتنزيلها وتشغيلها باستخدام جهاز التحكم عن بُعد.

## التدريب على تنظيف الحوض

تحقق من المدة المناسبة لـ "تنظيف الحوض" حسب تكرار عمليات الغسيل.

## مراقبة الطاقة

تحقق من استهلاك الطاقة للدورات التي تم استخدامها مؤخراً والمتوسط الشهري.

## Smart Diagnosis

توفر هذه الوظيفة معلومات مفيدة حول تشخيص مشكلات الجهاز وحلها حسب نمط الاستخدام.

## الإعدادات

تتوفر وظائف مختلفة.

## التنبيهات

قم بتشغيل "التنبيهات" لاستلام الإشعارات الخاصة بحالة الجهاز. يتم تشغيل الإشعارات حتى إذا كان تطبيق "LG SmartThinQ" متوقفاً عن التشغيل.

## Smart Diagnosis™ باستخدام هاتف ذكي

- للأجهزة بشعار  أو 

استخدم هذه الوظيفة إذا كنت بحاجة إلى تشخيص دقيق من مركز معلومات عملاء LG Electronics عند تعطل المنتج أو توقفه عن العمل.

يتعذر تنشيط Smart Diagnosis™ إلا عند توصيل الجهاز بالطاقة. إذا تعذر تشغيل الجهاز، فينبغي تنفيذ استكشاف المشكلات وإصلاحها باستخدام Smart Diagnosis™.

## معلومات حول إشعار البرامج المفتوحة المصدر

للحصول على التعليمات البرمجية المصدر بموجب GPL و LGPL و MPL وتراخيص مفتوحة المصدر أخرى يتضمنها هذا المنتج، يرجى زيارة الموقع <http://opensource.lge.com>.

بالإضافة إلى التعليمات البرمجية المصدر، تتوفر كل أحكام الترخيص وإشعارات إخلاء المسؤولية وإشعارات حقوق النشر للتنزيل.

ستوفر LG Electronics أيضًا التعليمات البرمجية المصدر على قرص مضغوط بتكلفة تغطي هذا التوزيع (مثل تكلفة الوسائط والشحن والاستخدام) عند طلبها بإرسال بريد إلكتروني إلى

[opensource@lge.com](mailto:opensource@lge.com). إن هذا العرض صالح لمدة ثلاث (3) سنوات اعتبارًا من تاريخ شراء المنتج.



## ملاحظة

- تعتمد وظيفة Smart Diagnosis™ على جودة المكالمات المحلية.
- سوف يتحسن أداء الاتصال ويمكنك تلقي خدمة أفضل في حالة استخدام هاتف المنزل.
- إذا كان نقل بيانات Smart Diagnosis™ رديئاً بسبب تدهور جودة المكالمات، فقد لا تتلقى أفضل خدمة Smart™ Diagnosis.

## استخدام Smart Diagnosis™

## Smart Diagnosis™ من خلال مركز معلومات العملاء

استخدم هذه الوظيفة إذا كنت بحاجة لتشخيص دقيق عن طريق مركز معلومات العملاء في شركة LG Electronics عندما تحدث أعطال أو فشل بالجهاز. استخدم هذه الوظيفة فقط للاتصال بممثل الخدمة، ليس أثناء عملية التشغيل العادية.

١ اضغط على زر الطاقة لتشغيل الغسالة. لا تضغط على أي أزرار أخرى ولا تقم بتدوير مقبض البرامج.

٢ إذا تم توجيهك إلى القيام بذلك من خلال مركز الاتصال، فضع صوان التكمم في هاتفك بالقرب من الرمز.



٣ اضغط مع الاستمرار على زر Temp لمدة ٣ ثوان، مع الاستمرار في الإمساك بصوان التكمم في الهاتف فوق الرمز أو الزر الطاقة.

٤ أبق الهاتف في مكانه حتى تنتهي نغمة النقل. ويتم عرض الوقت المتبقي لنقل البيانات.

- للحصول على أفضل النتائج، لا تحرك الهاتف في أثناء نقل النغمات.
- إذا لم يتمكن موظف مركز الاتصال من الحصول على تسجيل دقيق للبيانات، فقد يطلب منك إعادة المحاولة.

٥ بمجرد انتهاء العد التنازلي وتوقف النغمات، تابع محادثتك مع وكيل مركز الاتصال الذي سيتمكن من مساعدتك باستخدام المعلومات المرسله للتحليل.

## تنظيف داخلي

- استخدم فوطة أو قطعة قماش ناعمة لمسح المنطقة المحيطة بفتحة باب الغسالة وزجاج الباب.
- أزل دائما الأغراض من الغسالة بمجرد اكتمال الدورة. قد يتسبب ترك الملابس مبللة داخل الغسالة في كرمشها، وفقدان لونها، وتغير رائحتها.
- شغل برنامج "تنظيف الحوض" مرة واحدة في الشهر (أو أكثر من مرة حسب الحاجة) لإزالة تراكمات المنظف والبقايا الأخرى.

## تحذير ⚠

- افضل الغسالة قبل التنظيف لتجنب خطر التعرض لصدمة كهربائية. قد يؤدي عدم اتباع هذا التحذير إلى التعرض إلى إصابة خطيرة، أو نشوب حريق، أو التعرض لصدمة كهربائية، أو حدوث وفاة.
- لا تستخدم أبداً مواداً كيميائية مركزة، أو منظفات كاشطة، أو مذيبات لتنظيف الغسالة. قد يتسبب ذلك في تلف تشطيب الغسالة.

## تنظيف الغسالة

## العناية بعد الغسيل

- بعد انتهاء الدورة، امسح الباب وداخل مانتعة تسريب الباب لإزالة أي رطوبة.
- اترك الباب مفتوحاً لتجفيف حلة الغسل من الداخل.
- امسح هيكل الغسالة بقطعة قماش جافة لإزالة أي رطوبة.

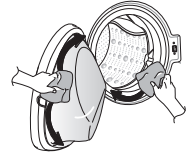

## تنظيف فلتر إدخال الماء

- أغلق محابس إمداد الغسالة إذا كان سيتم ترك الغسالة لأي فترة من الزمن (على سبيل المثال عطلة)، وخصوصاً عند عدم وجود صرف في الأرضية (أخدود) في مكان مجاور مباشرة.
- سيتم عرض أيقونة  $E$  على لوحة التحكم عند عدم دخول الماء إلى درج المنظف.
- إذا كان الماء عسراً جداً أو يحتوي على آثار لتزسيب جيري، فقد يصبح فلتر إدخال الماء مسدوداً. لذلك تُعد فكرة تنظيف الفلتر من حين إلى آخر فكرة جيدة.
- 1 أغلق صنبور الماء وفك خرطوم إمداد الماء.

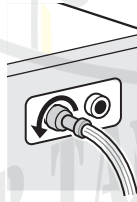

## تنظيف الهيكل الخارجي

يمكن أن تزيد العناية المناسبة لغسالتك من عمرها الافتراضي.

## الباب:

- امسح الجزء الداخلي والخارجي باستخدام قطعة قماش مبللة ثم جفف باستخدام قطعة قماش ناعمة.

## الهيكل الخارجي:

- امسح أي تسريبات على الفور.
- امسح باستخدام قطعة قماش مبللة.
- لا تضغط على السطح أو على شاشة العرض باستخدام أدوات حادة.

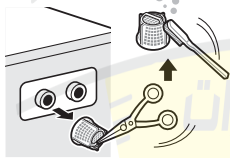

٤ بعد التنظيف، قم بتدوير فلتر المضخة وأدخل سدادة التصريف.

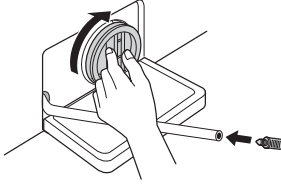

## تنظيف فلتر مضخة التصريف

• يجمع فلتر التصريف الخيوط والأغراض الصغيرة المتبقية في الغسيل. تحقق بانتظام من أن الفلتر نظيف حتى تضمن التشغيل السلس للغسالة.

• اترك الماء ليصبح باردًا قبل تنظيف مضخة التصريف، وتنفيذ التفريغ الطارئ، أو فتح الباب في حالة الطوارئ.

١ افتح غطاء الغلاف واسحب الخرطوم للخارج.

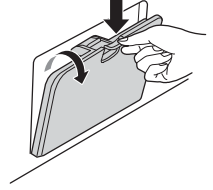

٥ أعلق غطاء الغلاف.

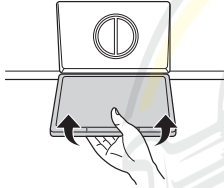

٢ افصل سدادة التصريف وافتح الفلتر من خلال تدويره إلى الخلف.

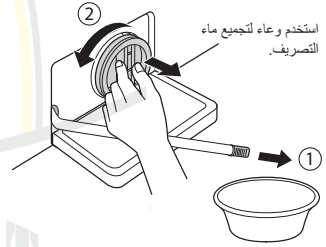

استخدم وعاء لتجميع ماء التصريف.

⚠ تنبيه

- أولاً صرّف الماء باستخدام خرطوم التصريف ثم افتح فلتر المضخة لإزالة أي أشياء أو خيوط عالقة.
- احترس عند التصريف حيث إن الماء قد يكون ساخنًا.

٣ أزل أي شيء غريب من فلتر المضخة.

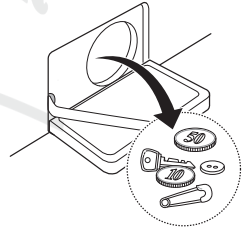

MR TAMIRAT.JR

تعميرات لوازم خانتي

آقاي تعميرات

## Tub Clean (تنظيف الحوض) (اختياري)

تنظيف الحوض هو برنامج خاص لتنظيف الغسالة من الداخل. يستخدم مستوى ماء أعلى في هذا البرنامج وسرعة تشييف أعلى. احرص على إجراء هذا البرنامج بشكل منتظم.

١ أزل أي ملابس أو أغراض من الغسالة وأغلق الباب.

٢ افتح درج الموزع وأضف مقاوم الرواسب الكلسية (مثل كالجون) إلى حبيرة الغسيل الرئيسية.

- ضع الأقراص في حلة الغسيل.

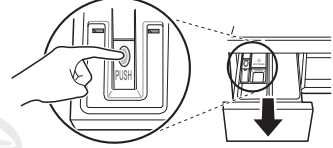

٣ أغلق درج الموزع ببطء.

٤ قم بتشغيل الطاقة ثم اضغط مع الاستمرار على الزر Tub Clean لمدة ٣ ثوانٍ. ثم، سيظهر لك على شاشة العرض.

٥ اضغط على الزر بدء/إيقاف مؤقت للبدء.

٦ بعد انتهاء البرنامج، اترك الباب مفتوحاً حتى تجف فتحة باب الغسالة، والحشية المرنة، وزجاج الباب.

⚠ تنبيه

- في حالة وجود طفل، توخ الحذر من إبقاء الباب مفتوحاً لفترة طويلة جداً.

### ملاحظة

- لا تضيف أي منظف إلى حجيرات المنظفات. فقد تنشأ رغوة زائدة وتتسرب من الغسالة.

## تنظيف درج الموزع

قد يتراكم المنظف ومنعم القماش في الدرج الموزع. أخرج الدرج والملحقات وتحقق من وجود مواد متراكمة مرة أو مرتين في الشهر.

١ أخرج درج موزع المنظف عن طريق سحبه إلى الخارج بشكل مستقيم حتى يتوقف.

- اضغط لأسفل بشدة على زر الفصل وأزل الدرج.

٢ أزل الملحقات من الدرج.

- اشطف الملحقات والدرج باستخدام الماء الدافئ لإزالة تراكمات منتجات الغسيل. استخدم الماء فقط في تنظيف الدرج الموزع. جفف الملحقات والدرج باستخدام قطعة قماش أو فوطة ناعمة.

٣ لتنظيف فتحة الدرج، استخدم قطعة قماش أو فرشاة غير معدنية صغيرة لتنظيف التجويف.

- أزل جميع الرواسب من الأجزاء العلوية والسفلية للتجويف.

٤ امسح أي رطوبة في التجويف باستخدام قطعة قماش أو فوطة ناعمة.

٥ أعد الملحقات إلى الحجيرات المناسبة وأعد الدرج إلى موضعه.

- بعد غلق الصنبور، افصل خرطوم الإمداد البارد من الصنبور، وأزل الماء مع الحفاظ على توجيه الخرطوم لأسفل.

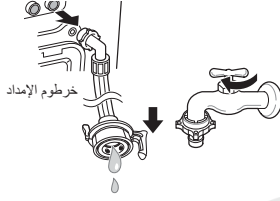

## توخ الحذر من التجمد في أثناء الشتاء

- في حالة التجمد، لا يعمل المنتج بشكل طبيعي. وتأكد من تثبيت المنتج في مكان لن يتجمد فيه في أثناء الشتاء.
- إذا كان يجب تثبيت المنتج في الخارج في الشرفة أو في ظروف خارجية أخرى، فاحرص على التحقق من التالي.

## كيفية حماية المنتج من التجمد

- بعد الغسيل، أزل الماء المتبقي داخل المضخة بالكامل باستخدام سداة الخرطوم المستخدم في إزالة الماء المتبقي. وعند إزالة الماء بالكامل، أغلق سداة الخرطوم المستخدم في إزالة الماء المتبقي وغطاء الغلاف.

## التحقق من التجمد

- إذا لم يتم تصريف الماء عند فتح سداة الخرطوم للتخلص من الماء المتبقي، فتتحقق من وحدة التصريف.

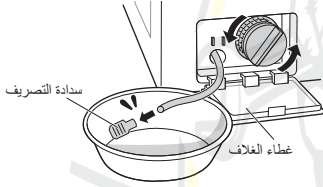

- أسدَل خرطوم التصريف لصرف الماء الموجود داخل الخرطوم بالكامل.

- قم بتشغيل الطاقة، واختر برنامج الغسيل، واضغط على زر بدء/ إيقاف مؤقت.

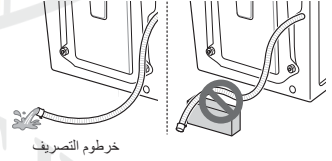
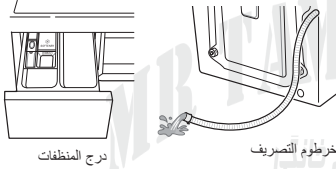

## تنبيه

- عند تثبيت خرطوم التصريف الذي على شكل منحني، فقد يتجمد الخرطوم الداخلي.
- عندما يظهر "F-F" على نافذة شاشة العرض في أثناء تشغيل المنتج، تحقق من وحدة إمداد الماء ووحدة التصريف (لا تتضمن بعض النماذج وظيفة الإنذار التي تشير إلى التجمد).

## ملاحظة

- تحقق من أن الماء يصل إلى درج المنظفات في أثناء الشطف، وأنه يتم تصريفه عبر خرطوم التصريف في أثناء التثييف.

- عند إزالة الماء بشكل كامل من حلة الغسيل، أغلق سدادة الخرطوم المستخدمة في إزالة الماء المتبقي، واختر برنامج الغسيل، ثم اضغط على زر بدء/إيقاف مؤقت.

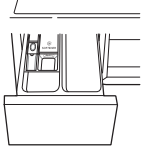

درج المنظفات

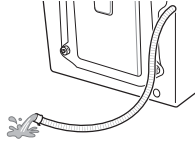

خرطوم التصريف

## كيفية التعامل مع التجمد

- تأكد من تفريغ حلة الغسيل، ثم صب ماءً دافئاً درجة حرارته ٥٠-٦٠ درجة مئوية في الجزء المطاطي داخل حلة الغسيل، وأغلق الباب، وانتظر لمدة ساعة أو ساعتين.

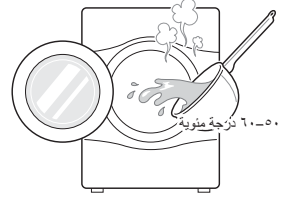

## ملاحظة

- تحقق من أن الماء يصل إلى درج المنظفات في أثناء الشطف، وأنه يتم تصريفه عبر خرطوم التصريف في أثناء التنشيف.
- في حالة حدوث مشكلات في إمداد الماء، اتخذ الإجراءات التالية:
  - أغلق الصنبور، وقم بإذابة الثلج من الصنبور وكل من منطقتي توصيل خرطوم الإدخال للمنتج باستخدام قطعة قماش ساخنة.
  - انزع خرطوم الإدخال واغمره في ماء دافئ أقل من ٦٠-٥٠ درجة مئوية.

## ⚠ تنبيه

- عند تثبيت خرطوم التصريف الذي على شكل منحني، فقد يتجمد الخرطوم الداخلي.
- افتح غطاء الغلاف وسدادة الخرطوم المستخدمة في إزالة الماء المتبقي للتحقق منه تماماً.

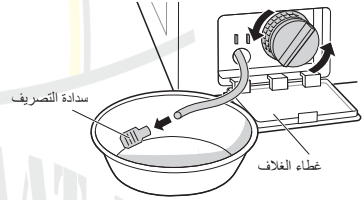

## ملاحظة

- في حالة عدم تصريف الماء، فهذا يعني أن الثلج لم يذوب بشكل كامل. انتظر لفترة أطول.

آقاي تعميرات



- تم تزويد غسالتك بنظام رصد الخطأ ليًا لكشف المشكلات وتشخيصها في مرحلة مبكرة. وإذا لم تعمل الغسالة بشكل صحيح أو لم تعمل على الإطلاق، فتتحقق من التالي قبل الاتصال بالخدمة:

## تشخيص المشكلات

الأعراض	السبب	الحل
صوت الارتجاج والقعقة	قد توجد أشياء غريبة مثل القطع المعدنية أو دبابيس السلامة في حلة الغسل أو المضخة.	<ul style="list-style-type: none"> <li>• افحص جميع الجيوب للتأكد من أنها فارغة. فقد تؤدي أشياء مثل مشابك الشعر، والنقاب، والأقلام، والعملات المعدنية، والمفاتيح إلى إحداث ضرر في كل من الغسالة وملايسك.</li> <li>• أقلل السحابات والخطافات وسلاسل السحب لمنع تلك الأشياء من التعلق أو التشابك مع ملابس أخرى.</li> </ul>
الغسالة تصدر صوتاً غير اعتيادي	قد ينتج عن حملات الغسيل الثقيلة إصدار صوت غير اعتيادي. هذا أمر طبيعي عادة.	<ul style="list-style-type: none"> <li>• في حالة استمرار الغسالة في إصدار الصوت، فمن المحتمل أن تكون الغسالة مثبتة بشكل غير متوازن. قم بإيقاف التشغيل وأعد توزيع حمولة الغسيل.</li> </ul>
ضوضاء الاهتزاز	هل تم إزالة جميع مسامير النقل ودعم الحوض؟	<ul style="list-style-type: none"> <li>• في حالة عدم إزالتها أثناء التثبيت، راجع دليل التركيب للتعرف على كيفية إزالة مسامير النقل.</li> </ul>
	هل جميع الأقدام مثبتة بشكل محكم على الأرض؟	<ul style="list-style-type: none"> <li>• تأكد من أن الغسالة مستوية وأحكم ربط الصواميل لأعلى باتجاه قاعدة الجهاز.</li> </ul>
تسريبات الماء	خرائطم الإمداد أو خرطوم التصريف مفلوك من الصنوبر أو الغسالة.	<ul style="list-style-type: none"> <li>• افحص توصيلات الخراطيم وأحكم ربطها.</li> </ul>
	انسداد أنابيب خرطوم التصريف.	<ul style="list-style-type: none"> <li>• نظف أنبوب التصريف. اتصل بالسباك إذا لزم الأمر.</li> </ul>
ظهور الكثير من الرغاي	يمكن أن يؤدي استخدام كمية كبيرة من المنظف أو منظف غير مناسب إلى وجود رغوة كثيفة قد تؤدي إلى تسرب الماء.	<ul style="list-style-type: none"> <li>• تأكد من استخدام كمية المنظف المقترحة وفقاً للتوصيات المصنّع.</li> </ul>

تعميرات لوازم خانتي

آقاي تعميرات

الأعراض	السبب	الحل
لا يدخل الماء في الغسالة أو يدخل ببطء	إمداد الماء غير كافٍ في هذا الموقع. صنبور إمداد الماء ليس مفتوحاً بشكلٍ كامل. خرطوم (خراطيم) الإمداد بالماء ملتوٍ. فلتر خرطوم (خراطيم) الإمداد بالماء مسدود.	• استخدم صنبورًا آخر في المنزل. • افتح الصنبور بشكلٍ كامل. • قم بتسوية الخرطوم. • افحص فلتر خرطوم الإمداد بالماء.
لا يتم تصريف الماء الموجود في الغسالة أو يتم تصريفه ببطء	خرطوم التصريف ملتوٍ أو مسدود. فلتر التصريف مسدود.	• قم بتنظيف خرطوم التصريف وتسييته. • قم بتنظيف فلتر التصريف.
الغسالة لا تعمل	قد يكون سلك الطاقة الكهربائية غير متصل أو أن السلك غير موصل بشكلٍ محكم.	• تأكد من تثبيت القابس بإحكام في مقبس الحائط.
	قد يكون ذلك نتيجة لتلف مصهر المنزل، أو فصل قاطع التيار في الدائرة أو انقطاع التيار الكهربائي.	• أعد ضبط قاطع التيار في الدائرة أو استبدل المصهر. لا تزد من مقدار التيار في المصهر. إذا كانت المشكلة هي الحمل الزائد على الدائرة الكهربائية، فيجب تصحيح ذلك من قبل كهربائي مؤهل.
	قد يكون صنبور إمداد الماء غير مفتوح.	• افتح صنبور إمداد الماء.
الغسالة لا تقوم بالدوران.	تأكد من إحكام قفل الباب.	• أغلق الباب ثم اضغط على الزر بدء/ إيقاف مؤقت. بعد الضغط على الزر بدء/ إيقاف مؤقت، قد تستغرق الغسالة بضع دقائق قبل أن تبدأ في الدوران. يجب إحكام غلق الباب قبل أن تبدأ الغسالة في الدوران. أضف غرضًا واحدًا أو اثنين متشابهين للمساعدة على موازنة الحمولة. أعد ضبط الحمولة لضمان الدوران بشكلٍ متزن.

MR TAMIRAT.IR  
تعميرات لوازم خانگی

آقای تعمیرات

الأعراض	السبب	الحل
الباب لا يفتح	بمجرد تشغيل الغسالة، لا يمكن فتح الباب لأسباب تتعلق بالسلامة.	<ul style="list-style-type: none"> <li>تأكد مما إذا كانت أيقونة "قفل الباب" مضاءة. يمكنك فتح الباب بشكل آمن بعد انطفاء أيقونة "قفل الباب".</li> </ul>
يتأخر زمن دورة الغسيل	في حالة اكتشاف خلل في التوازن أو في حالة تشغيل برنامج إزالة رغوة الصابون، ستزداد الفترة الزمنية لدورة الغسيل.	<ul style="list-style-type: none"> <li>هذا طبيعي. الوقت المتبقي المبين على شاشة العرض ليس سوى قيمة تقديرية. قد يختلف الوقت الفعلي.</li> </ul>
زيادة منعقم القماش	قد يتسبب إضافة الكثير من المنعقم في حدوث تدفق زائد.	<ul style="list-style-type: none"> <li>اتبع إرشادات المنعقم لضمان استخدام الكمية المناسبة. لا تتجاوز خط أقصى حد للماء.</li> </ul>
يتم توزيع المنتجات المنعومة في وقت مبكر جداً	قد يتسبب إضافة الكثير من منعقم الملابس في تصريف المياه قبل الوقت المحدد.	<ul style="list-style-type: none"> <li>اتبع إرشادات جهة تصنيع المنظف.</li> <li>أغلق درج الموزع ببطء. لا تفتح الدرج أثناء دورة الغسيل.</li> </ul>
فقد لا تعمل الأزرار بشكل صحيح.	يتعذر التعرف على الزر عند فتح الباب.	<ul style="list-style-type: none"> <li>اضغط مرة أخرى بعد إغلاق الباب.</li> </ul>
مشكلة التجفيف	تحقق من صنوبر إمداد الماء.	<ul style="list-style-type: none"> <li>لا تقطع في الحاملة. تأكد أن الغسالة تقوم بعملية التجفيف بشكل سليم وطردها الماء الزائد عن الحاملة. حمولة الملابس قليلة جداً لن يتم تقليبها بشكل سليم. أضف القليل من المنائف.</li> <li>افتح صنوبر الإمداد بالماء.</li> </ul>
الروائح الكريهة	السبب في هذه الروائح الكريهة هو المطاط الملحق بالغسالة.	<ul style="list-style-type: none"> <li>هذه هي الرائحة الطبيعية للمطاط الجديد، وسوف تتلاشى بعد تشغيل الغسالة عدة مرات.</li> </ul>
	عند عدم المواظبة على تنظيف حشية الباب المطاطية ومنطقة مانع التسرب في الباب، قد تنبعث الروائح الكريهة من القالب أو المواد الغريبة.	<ul style="list-style-type: none"> <li>احرص على تنظيف حشية الباب المطاطية ومنطقة مانع التسرب في الباب بصفة منتظمة لإزالة المواد الصغيرة عند إفراغ الغسالة.</li> </ul>
	قد تنبعث الروائح الكريهة عند ترك مواد غريبة في مرشح مضخة الصرف.	<ul style="list-style-type: none"> <li>احرص على تنظيف مرشح مضخة الصرف بانتظام.</li> </ul>
	قد تنبعث الروائح الكريهة عندما لا يتم تركيب خرطوم التصريف بشكل صحيح، وذلك بسبب حدوث شفت (ارتجاع الماء مرة أخرى إلى الغسالة).	<ul style="list-style-type: none"> <li>عند تركيب خرطوم التصريف، احرص على عدم التواءه أو انسداده.</li> </ul>
	عند استخدام وظيفة التجفيف، قد تنبعث الروائح الكريهة من الوير وغيره من مواد الغسيل التي تلتصق بالسخان. (الطرز المزود بمجفف فقط)	<ul style="list-style-type: none"> <li>هذا ليس عطلاً.</li> </ul>
	قد تنبعث رائحة معينة عند تجفيف الملابس المبللة بالهواء الساخن. (الطرز المزود بمجفف فقط)	<ul style="list-style-type: none"> <li>سوف تتلاشى الرائحة بعد فترة وجيزة.</li> </ul>

الأعراض	السبب	الحل
 	إمداد الماء غير كافٍ في هذه المنطقة.	<ul style="list-style-type: none"> <li>استخدم صنبورًا آخر في المنزل.</li> </ul>
	صنابير إمداد الماء ليست مفتوحة بشكلٍ كامل.	<ul style="list-style-type: none"> <li>افتح الصنبور بشكلٍ كامل.</li> </ul>
	خرطوم (خراطيم) الإمداد بالماء ملتو.	<ul style="list-style-type: none"> <li>قم بتسوية الخرطوم (الخراطيم).</li> </ul>
	فلتر خرطوم (خراطيم) الإمداد بالماء مسدود.	<ul style="list-style-type: none"> <li>افحص فلتر خرطوم الإمداد بالماء.</li> </ul>
 	<p>في حالة حدوث تسرب للماء في خرطوم إيقاف إمداد الماء سيضيء المؤشر [A] باللون الأحمر.</p>  <p>قد تختلف وفقًا لنوع الطراز.</p>	<ul style="list-style-type: none"> <li>استخدم خرطوم إيقاف إمداد الماء.</li> </ul>
	الحمولة قليلة جدًا.	<ul style="list-style-type: none"> <li>أضف غرضًا واحدًا أو اثنين متشابهين للمساعدة على موازنة الحمولة.</li> </ul>
 	الحمولة ليست متوازنة.	<ul style="list-style-type: none"> <li>أضف غرضًا واحدًا أو اثنين متشابهين للمساعدة على موازنة الحمولة.</li> </ul>
	الجهاز مزود بنظام اكتشاف عدم التوازن وتصحيحه. في حالة تحميل الأغراض الشخصية الثقيلة (مثل سجادة الحمام، وبرانس الحمام، وما إلى ذلك)، قد يوقف هذا النظام عملية الدوران أو يقطع دورة العصر بشكلٍ كامل.	<ul style="list-style-type: none"> <li>أعد ضبط الحمولة لضمان الدوران بشكلٍ متزن.</li> </ul>
	إذا كان الغسيل لا يزال مبللًا في نهاية الدورة، فأضف أغراض غسيل صغيرة لحفظ توازن الدوران وكرر دورة التشييف.	<ul style="list-style-type: none"> <li>أعد ضبط الحمولة لضمان الدوران بشكلٍ متزن.</li> </ul>
 	خرطوم التصريف ملتو أو مسدود.	<ul style="list-style-type: none"> <li>قم بتنظيف خرطوم التصريف وتسويته.</li> </ul>
	فلتر التصريف مسدود.	<ul style="list-style-type: none"> <li>قم بتنظيف فلتر التصريف.</li> </ul>

تعميرات لوازم خانة  
آقاي تعميرات

الأعراض	السبب	الحل
 <b>DE</b> <b>DE1</b> <b>DE2</b>	تأكد أن الباب مغلق.	<ul style="list-style-type: none"> <li>أغلق الباب بشكل كامل. في حالة عدم عرض <b>DE</b>،  <b>DE1</b>، <b>DE2</b>، <b>DE4</b> اتصل بمركز الخدمة.</li> </ul>
<b>DE4</b>	تعطل جهاز استشعار الباب.	
<b>tE</b> <b>tE</b>	عطل في وحدة التحكم.	<ul style="list-style-type: none"> <li>افصل قابس الطاقة واتصل بمركز الخدمة للحصول على المساعدة.</li> </ul>
<b>FE</b> <b>FE</b>	ينتج الماء الزائد للماء عن وجود عيب في صمام الماء.	<ul style="list-style-type: none"> <li>أغلق صنبور الماء.</li> <li>افصل قابس الطاقة.</li> <li>اتصل بمركز الخدمة.</li> </ul>
<b>PE</b> <b>PE</b>	عطل في مستشعر مستوى الماء.	<ul style="list-style-type: none"> <li>أغلق صنبور الماء.</li> <li>افصل قابس الطاقة.</li> <li>اتصل بمركز الخدمة.</li> </ul>
<b>LE</b> <b>LE</b>	حمولة زائدة على المحرك.	<ul style="list-style-type: none"> <li>قم بإيقاف تشغيل الغسالة لمدة ٣٠ دقيقة لتترك المحرك يبرد، ثم أعد تشغيل الدورة.</li> </ul>
<b>AE</b> <b>AE</b>	تسريبات الماء.	<ul style="list-style-type: none"> <li>اتصل بمركز الخدمة.</li> </ul>
<b>FF</b> <b>FF</b>	هل خرطوم الإمداد/ التصريف، أو مضخة التصريف مجمدة؟	<ul style="list-style-type: none"> <li>قم بإضافة ماء دافئ إلى الحلة وفك التجميد الذي يعترض خرطوم التصريف ومضخة التصريف. بلل قطعة من القماش بالماء الدافئ ومررها على خرطوم الإمداد.</li> </ul>
<b>dHE</b> <b>dHE</b>	عدم التجفيف.	<ul style="list-style-type: none"> <li>اتصل بمركز الخدمة.</li> </ul>

## لا يغطي هذا الضمان المحدود ما يلي:

- رحلات الخدمة لتوصيل المنتج، أو نقله، أو تركيبه، أو إصلاحه؛ تعليمات للمستهلك حول طريقة تشغيل المنتج؛ إصلاح المصهر أو استبداله، أو تصحيح الأسلاك أو السبائك، أو تصحيح عمليات الإصلاح/التركيب غير المصرح بها.
- فشل تشغيل المنتج عند انقطاع التيار الكهربائي أو ضعف في الخدمة الكهربائية.
- التلف الناتج عن أنابيب الماء المكسورة أو المرشحة، أو أنابيب الماء المجمدة، أو خطوط التصريف المسدودة، أو إمداد الماء غير الكافي أو المتقطع، أو إمداد الهواء غير الكافي.
- التلف الناتج عن تشغيل المنتج في مناخ مسبب للتآكل أو مخالف لتعليمات المذكورة في دليل مالك المنتج.
- تلف الجهاز الناتج عن طريق الحوادث، أو الآفات والحشرات، أو البرق، أو الرياح، أو النار، أو الفيضانات، أو الكوارث الطبيعية.
- التلف أو الغطل الناتج عن التعديلات أو البدائل غير المصرح بها، أو إذا تم استخدامه لغرض غير المخصص له، أو أي تسريب للماء نظرًا لعدم تركيب المنتج بشكل صحيح.
- التلف أو العطل الناتج عن تيار كهربائي أو جهد غير صحيح، أو أعمال السبائك، أو الاستخدام التجاري أو الصناعي، أو استخدام الملحقات، أو المكونات، أو مواد التنظيف المستهلكة غير المعتمدة من شركة LG.
- التلف الناتج عن النقل والتوصيل، بما في ذلك الخدوش، والاعوجاج، والشراخ، و/أو أي تلف آخر في تشطيب المنتج، ما لم تكن هذه التلفيات ناتجة عن عيوب المواد الخام أو التصنيع.
- تلف أو فقدان أي منتج مخصص للعرض، أو فتح صندوقه، أو كان بسعر مخفض، أو تم تجديده.
- المنتجات التي لها أرقام تسلسلية أصلية وتم إزالتها، أو تغييرها، أو لا يمكن تحديدها بسهولة. رقم الطراز والأرقام التسلسلية، وفقًا لفاتورة مبيعات التجزئة الأصلية، مطلوبة للتحقق من الضمان.
- الزيادة في تكاليف المرافق ونفقاتها الإضافية.
- الإصلاحات عند استخدام المنتج بخلاف الاستخدام المنزلي العادي والمعتاد أو مخالفة التعليمات المذكورة في دليل المالك.
- التكاليف المتعلقة بنقل المنتج الخاص بك من المنزل لإصلاحه.
- إزالة المنتج وإعادة تركيبه إذا تم تركيبه في مكان لا يمكن الوصول إليه أو لم يتم تركيبه وفقًا لتعليمات التركيب المنشورة، في كل من دليل مالك LG وكتيبات دليل التركيب.
- التلف الناتج عن سوء الاستعمال، أو سوء الاستخدام، أو التركيب، أو الإصلاح، أو الصيانة. يتضمن الإصلاح غير المناسب استخدام أجزاء غير معتمدة أو محددة من قبل شركة LG.

MR TAMIRAT.IR  
تعميرات لوازم خانتي

آقاي تعميرات

إزالة مسامير النقل ودعم الحوض.

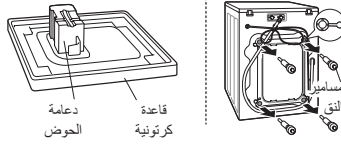

ينتج الاهتزاز أو الضوضاء الغريبة عند عدم إزالة مسامير النقل أو دعامة الحوض.

قم بتنظيف الحشية وزجاج الباب.

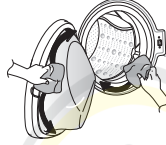

التسرب الناتج عن الأوساخ مثل الشعر، الوبر) على الحشية وزجاج الباب.

قم بتنظيف فلتر المضخة.

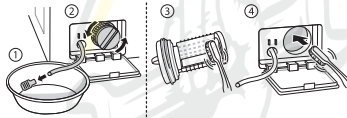

عدم التصريف ناتج عن انسداد فلتر المضخة.

قم بتنظيف فلتر صمام الإدخال أو أعد تركيب خرطوم الإمداد بالماء.



لا يدخل الماء إلى الغسالة بسبب انسداد فلتر صمام إدخال الماء أو التواء خرطوم الإمداد بالماء.

قم بتنظيف درج موزع المنظفات.

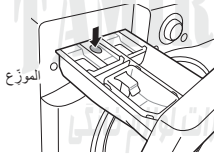

لا يدخل الماء إلى الغسالة بسبب الاستخدام الزائد عن الحد للمنظفات.

أعد تركيب خرطوم الإمداد.

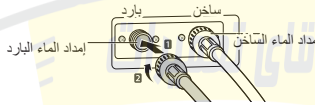

إذا كانت الغسالة ساخنة أو دافئة بعد الانتهاء من الغسيل، فهذا بسبب تركيب خرطوم الإمداد بالماء بالعكس.

افتح صنبور الماء.

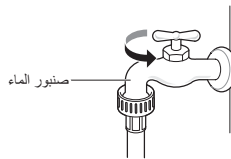

لا يتم إمداد الماء لأن صنبور الماء مغلق.

أعد تركيب خرطوم التصريف.

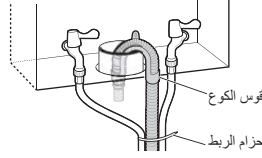

ينتج التسريب عن التركيب غير الصحيح لخرطوم التصريف أو انسداده.

أعد تركيب خرطوم الإمداد.

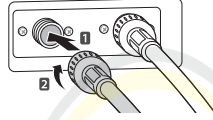

ينتج التسريب عن التركيب غير الصحيح لخرطوم إدخال الماء أو استخدام نوع آخر من خرطوم الإمداد.

أعد توصيل سلك الطاقة أو قم بتغيير المآخذ الكهربائي.

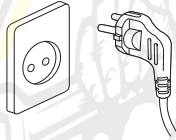

تنتج مشكلة عدم وجود طاقة عند فك وصلة سلك الطاقة أو وجود مشكلة في المآخذ الكهربائي.

يغطي الضمان عيوب التصنيع فقط. لا يتم تغطية الخدمة الناجمة عن التركيب غير الصحيح.

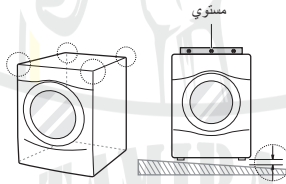

رحلات الخدمة لتوصيل المنتج، أو نقله، أو إعادة تركيبه، أو لتقديم تعليمات استخدام المنتج. فك المنتج وإعادة تركيبه.

قم بتركيب البراغي الأربعة في كل زاوية (المجموع الكلي ١٦ قطعة).

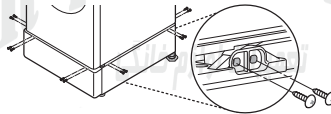

إذا كانت جميع البراغي غير مثبتة بشكل صحيح، فربما تتسبب في إحداث اهتزاز شديد (في طراز Pedestal فقط).

ماء بضغط عال  
اضبط ضغط الماء عن طريق غلق صمام الماء لأسفل أو صنوبر المياه في المنزل.

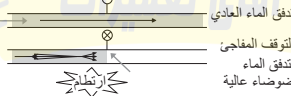

تحدث ضوضاء ارتطام الماء (الضرب بعنف) عند ملء الغسالة بالماء.









